

2017

CÁRMENES

CÁRMENES



CÁRMENES

**Masala – 9**  
**Wallace – 19**  
**Áfrika – 29**  
**Protos – 39**  
**Diam – 53**  
**Athos – 61**  
**Canela – 69**  
**Tabasco – 79**  
**Chocolate – 85**  
**Continental – 95**  
**Fabra – 101**  
**Marlborough – 107**  
**Gran Vía – 115**  
**Loft – 121**  
**Monroe – 131**  
**Manolete – 141**  
**Sal y Pimienta – 147**  
**Aramis – 157**  
**Moon – 167**  
**Metropolitan – 173**  
**Premier – 183**  
**Armand – 193**  
**Madrás – 197**  
**Oberón – 207**  
**Zone – 215**  
**Projects – 223**

Credits

Photography Servando Carmona  
Art direction A.P.O.  
Text Marcel Benedito  
Translation Karen Brodersen

## CÁRMENES

CÁRMENES PROUDLY PRESENTS ITS COMPLETE COLLECTION OF UPHOLSTERED SEATS. THE ENERGY OF THE NEW INTERNATIONAL DESIGN AND THE WISDOM OF MANY GENERATIONS OF EXPERT CRAFTSMEN OFFER A NEW CONCEPT OF COMFORT.

With this collection of upholstered furniture, Cármenes expresses the desire of design pioneers: beauty shall follow function. A goal that has an easy formulation but a complex realisation. To achieve it, the company counts on the extraordinary experience of its upholstery master craftsmen, which is reflected in collections that embrace the creativity of the best international designers.

Cármenes picks-up the legacy of a brand that left a footprint in design “Made in Europe”, with pieces that have become classics in living rooms and public spaces all over the world. The well-known collection by Perobell is now presented in a refined and extended version including new models that continue the path of excellence that was opened by the former brand.

The pieces that make up this collection are aimed at those persons who appreciate the harmony of proportions and the stylisation of a silhouette under the light of the sun or of a simple reading lamp; but also for those who are just looking for the highest comfort in seats that invite to relax and to have a placid chat.

The two generations that represent the artisan past and the innovative future of the company, give their name to the company and lead a great team that showcases itself to the international market filled with excitement and energy; with the vocation to become a benchmark in the field of upholstered furniture in Europe, based on experience, innovative technology and an impeccable service.

---

[ES] CÁRMENES PRESENTA CON ORGULLO SU COLECCIÓN COMPLETA DE ASIENTOS TAPIZADOS. LA ENERGÍA DEL NUEVO DISEÑO INTERNACIONAL Y LA SABIDURÍA DE VARIAS GENERACIONES DE EXPERTOS ARTESANOS OFRECEN UN NUEVO CONCEPTO DE CONFORT.

Cármenes expresa en su colección de mueble tapizado los anhelos de los pioneros del diseño: la belleza sigue a la función. Un objetivo tan simple de formular como complejo de materializar. Para conseguirlo, la empresa cuenta con la extraordinaria experiencia de sus maestros artesanos tapiceros, volcada en unas colecciones que abrazan la creatividad de los mejores diseñadores internacionales.

Cármenes recoge la herencia de una marca que ha dejado huella en el diseño “made in Europe” con piezas que ya son clásicas en salones y espacios públicos de todo el mundo. La conocida colección de Perobell se presenta aquí refinada y ampliada con nuevos modelos que siguen el camino de la excelencia abierto por aquella firma.

Las piezas que componen esta colección están pensadas para aquellas personas que aprecian la armonía de las proporciones y la estilización de una silueta bajo la luz del sol o de una sencilla lámpara de lectura; pero también están creadas para quienes simplemente buscan el máximo confort en asientos que invitan al descanso y la charla sosegada. Las dos generaciones que representan el pasado artesano y el futuro innovador de la compañía, prestan su nombre a la firma y lideran un gran equipo que se proyecta ante los mercados internacionales con mucha ilusión y energía. Con la vocación de convertirse en un referente en mueble tapizado en Europa, a base de experiencia, tecnología innovadora y un servicio impecable.

[DE] CÁRMENES STELLT, VOLLER STOLZ, IHRE KOMPLETTE KOLLEKTION POLSTERSITZE VOR. DIE ENERGIE DES NEUEN, INTERNATIONALEN DESIGNS UND DIE WEISHEIT MEHRERER GENERATIONEN VON ERFAHRENIEN HANDWERKERN BIETEN EIN NEUES KONZEPT DES KOMFORTS.

Cármenes drückt in ihrer Polstermöbelkollektion die Sehnsüchte der Designpioniere aus: Schönheit folgt Funktion. Ein Ziel, das einfach zu formulieren, aber schwer zu materialisieren ist. Um es zu erreichen, zählt die Firma auf die außerordentliche Erfahrung ihrer Polsterhandwerksmeister, die in Kollektionen widerspiegelt wird, in der die Kreativität der besten internationalen Designer enthalten ist.

Cármenes übernimmt das Erbe einer Marke, die eine Spur im Design „Made in Europe“ hinterlassen hat, mit Stücken, die bereits zu Klassikern in Wohnzimmern und öffentlichen Bereichen geworden sind. Die bekannte Kollektion von Perobell wird hier neu vorgestellt, verfeinert, und durch neue Modelle erweitert, die den Weg der Vorzüglichkeit folgt, den besagte Firma damals öffnete.

Die Stücke, aus denen sich diese Kollektion zusammensetzt, sind für jene Menschen gedacht, die die Harmonie der Proportionen und die Stilisierung einer Silhouette unter dem Licht der Sonne oder einer einfachen Leselampe zu schätzen wissen. Sie sind jedoch auch für solche Menschen geeignet, die lediglich die höchste Bequemlichkeit in Sitzgelegenheiten suchen, die zur Entspannung oder zum gelassenen Gespräch einladen.

Die zwei Generationen, die die handwerkliche Vergangenheit und die innovative Zukunft der Firma darstellen, geben der Firma ihren Namen und führen ein großartiges Team, das sich den internationalen Märkten mit Hoffnung und Energie vorstellt. Und mit dem Ziel, zu einem Bezugspunkt in der europäischen Polstermöbelbranche zu werden, auf der Grundlage von Erfahrung, innovativer Technologie und makellosem Service.

---

[FR] CÁRMENES EST FIÈRE DE VOUS PRÉSENTER SA COLLECTION DE SIÈGES TAPISSÉS. L'ÉNERGIE DU NOUVEAU DESIGN INTERNATIONAL ET LE SAVOIR-FAIRE DE PLUSIEURS GÉNÉRATIONS D'EXPERTS ARTISANS OFFRENT UN NOUVEAU CONCEPT DE CONFORT.

Dans sa collection de meubles tapissés, Cármenes exprime les aspirations des pionniers du design : la beauté suit le fonctionnel. Un objectif aussi simple à formuler que complexe à matérialiser. Pour l'atteindre, l'entreprise compte sur l'extraordinaire expérience de ses maîtres artisans tapissiers, qui s'investissent dans des collections auxquelles les meilleurs designers internationaux participent.

Cármenes recueille l'héritage d'une marque qui a laissé son empreinte dans le design « made in Europe » avec des meubles qui sont des classiques dans les salons et les espaces publics du monde entier. La célèbre collection de Perobell est présentée ici raffinée et augmentée avec de nouveaux modèles qui continuent le chemin de l'excellence ouvert par cette société.

Les pièces de cette collection sont conçues pour les personnes qui savent apprécier l'harmonie des proportions et la stylisation d'une silhouette dans la lumière du soleil ou d'une simple lampe ; mais elles sont également créées pour qui cherche simplement un maximum de confort dans des sièges qui invitent à la détente et à la conversation.

Les deux générations qui représentent le passé artisanal et le futur innovateur de la société, donnent leur nom à la firme et dirigent une grande équipe qui se projette dans les marchés internationaux avec énergie et passion, et aussi avec la vocation de se convertir en une référence dans les meubles tapissés en Europe, au moyen de l'expérience, de la technologie innovatrice et d'un service impeccable.

# Masala

The dynamic lines of the beautiful wooden structure emphasise the feeling of comfort of a sofa that expresses rigor and sensitiveness.









*Masala* / An expressive, visible frame made of American walnut wood, provides the Masala collection with great personality. The seat, backrest and armrests made of polyurethane foam with different densities, covered by a goose feather duvet, offer great comfort. A rigorous and at the same time exquisite sofa with removable upholstery.

*Masala* / Una expresiva estructura vista de madera de nogal americano, brinda una gran personalidad a la colección Masala. En su interior, asiento, respaldo y brazos de espuma de poliuretano de varias densidades envueltas en un edredón de pluma de oca, ofrecen una gran comodidad. Un sofá riguroso y a la vez exquisito, con tapicerías desfundables.

*Masala* / Eine ausdrucksvolle, sichtbare Struktur aus amerikanischem Nussbaumholz verleiht der Kollektion Masala eine besondere Persönlichkeit. Im Inneren sorgen der Sitz, die Rückenlehne und die Armlehnen aus Polyurethanschaum verschiedener Dichten, von Gänsesfedern umgeben, für ganz besondere Bequemlichkeit. Ein riguroses und gleichzeitig exquisites Sofa, mit abziehbarer Polsterung.

*Masala* / Une expressive structure apparente en bois de noyer américain, offre une grande personnalité à la collection Masala. À l'intérieur de l'assise, du dossier et des accoudoirs, de la mousse de polyuréthane de différentes densités et enrobée d'un édredon en plumes d'oie pour offrir un grand confort. Un canapé rigoureux tout en étant exquis, avec revêtement déhoussable.









## Masala

Frame made of massive American walnut wood, water-based varnish, natural matt finish. Suspension by means of high-quality elastic belts. Seat cushions, back and arms made of a CFC-free polyurethane foam core, with different densities, covered by a duvet filled with goose feathers. Completely removable upholstery.

Estructura en madera maciza de nogal americano, barnizado al agua con acabado natural mate. Suspensión por cinchas elásticas de alta calidad. Cojines de asiento, respaldo y brazos compuestos por alma de espuma de poliuretano libre de CFC de varias densidades envueltas por edredón de plumas de oca. Tapizado totalmente desenfundable.

Struktur aus massivem, amerikanischem Nussbaumholz, auf Wasserbasis lackiert, mit natürlicher, matter Endverarbeitung. Aufhängung durch elastische Bänder höchster Qualität. Sitzkissen, Rückenkissen und Armlehnen zusammengesetzt aus einem FCKW-freien Polyurethanschaumkern, mit verschiedenen Dichten, umgeben von Gänsefedern. Komplett abziehbar.

Structure en bois de noyer américain massif, verni à l'eau avec finition naturelle mate. Suspension par bandes élastiques de haute qualité. Coussins d'assise, de dossier et d'accoudoirs composés d'un cœur en mousse de polyuréthane sans CFC de différentes densités, enrobée d'un édredon en plumes d'oie. Revêtement entièrement déhoussable.

### ARMCHAIR (ref. B-2)

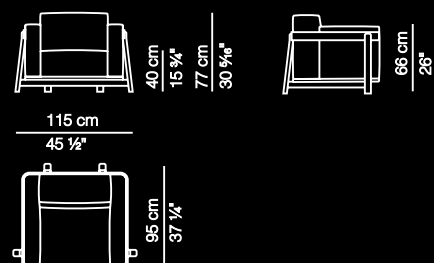

### TWO SEATER SOFA (ref. S2/P)

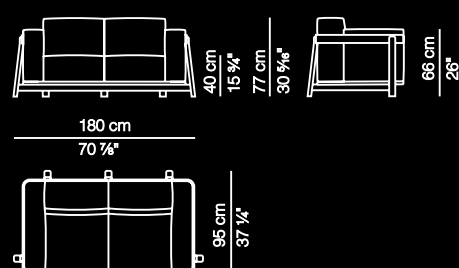

### THREE SEATER SOFA (ref. S3/P)

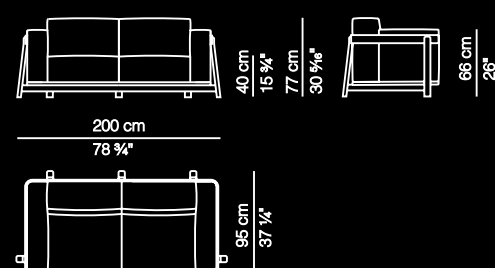

### FOUR SEATER SOFA (ref. S4/P)

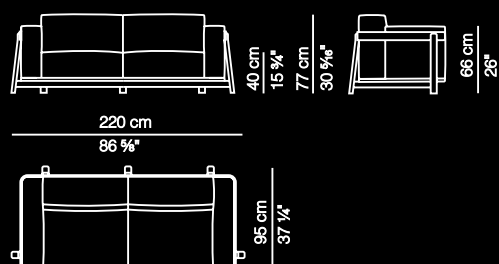

### XL FOUR SEATER SOFA (ref. S4/PXL)

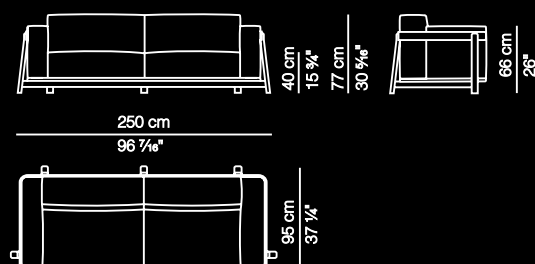

# Wallace

The comfortable elegance of this collection proposes an adaptable use of the armrests. A sofa that changes its mood according to the mood of whoever is using it.

















*Wallace* / The Wallace collection consists of a sofa, available in several sizes, and an armchair, with configurable armrests that facilitate different uses, more or less formal, according to the moment. The frames are made of reinforced flanders pine wood, suspension by means of high-quality belts and filling made of polyurethane foam with different densities, covered by a duvet filled with goose feathers and micro fibres.

*Wallace* / La colección Wallace se compone de sofá en varias medidas y butaca, con brazos configurables que facilitan diversos usos, más o menos formales, según el momento. Está realizada con estructuras de madera de pino Flandes reforzada, suspensión mediante cinchas de alta calidad y relleno de espuma de poliuretano con varias densidades, cubierto por edredón de plumas de oca y microfibras.



*Wallace* / Die Kollektion Wallace setzt sich zusammen aus einem Sofa, in verschiedenen Größen verfügbar, und einem Sessel, mit konfigurierbaren Armlehnen, die verschiedene Verwendungsarten, mehr oder weniger formell, erlauben, je nach Bedarf. Die Strukturen sind aus verstärktem Pinienholz (Flandern) hergestellt, die Aufhängung erfolgt mithilfe von elastischen Bändern höchster Qualität und die Füllung setzt sich aus Polyurethanschäum verschiedener Dichten, umgeben von Gänsefedern und Mikrofasern, zusammen.

*Wallace* / La collection Wallace se compose d'un canapé disponible en différentes dimensions et d'un fauteuil aux accoudoirs configurables qui facilitent diverses utilisations, plus ou moins sérieuses selon le moment. Elle est réalisée avec des structures en bois de pin des Flandres renforcé, une suspension par sangles de haute qualité et rembourrage en mousse de polyuréthane de différentes densités enrobé d'un édredon en plumes d'oie et microfibras.

## Wallace

Frame made of reinforced flanders pine wood; suspension by means of high-quality elastic belts, both in seat and back. Monoblock upholstery in CFC-free polyurethane foam with different densities, covered by a duvet filled with goose feathers and micro fibres. Removable upholstery, except leather.

Estructura de madera de pino flandes reforzada; suspensión mediante cinchas elásticas de alta calidad tanto en asiento como en respaldo. Tapizado mono - bloque realizado en espuma de poliuretano libre de CFC y varias densidades, cubiertas por edredón de plumas de oca y micro fibras. Tapizado desenfundable, excepto piel.

Struktur aus verstärktem Pinienholz (Flandern); Aufhängung durch elastische Bänder höchster Qualität, sowohl am Sitz, wie auch am Rücken. Monoblock-Polsterung aus FCKW-freiem Polyurethanschaum verschiedener Dichten, bedeckt mit Gänsefedern und Mikrofaser. Abziehbar, ausgenommen Ausführung in Leder.

Structure en bois de pin des Flandres renforcé ; suspension de l'assise et du dossier par sangles élastiques de haute qualité. Revêtement monobloc réalisé en mousse de polyuréthane sans CFC et de différentes densités, enrobée d'un édredon en plumes d'oie et microfibres. Revêtement déhoussable sauf pour le canapé en cuir.

### ARMCHAIR (ref. B-1)

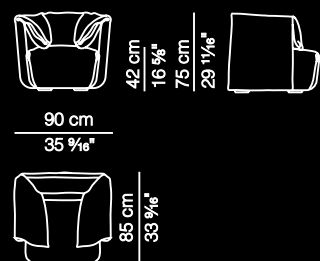

### LATERAL ELEMENT 90CM (ref. MDB-1)

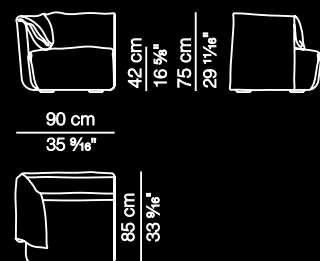

### LATERAL ELEMENT 110CM (ref. MDB-2)

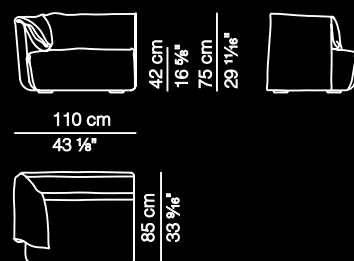

### LATERAL ELEMENT 130CM (ref. MDB-3)

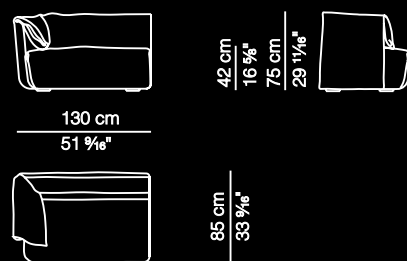

### CENTRAL ELEMENT 90CM (ref. MD-1)

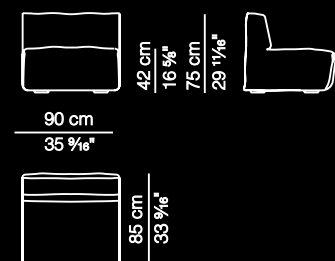

### CENTRAL ELEMENT 110CM (ref. MD-2)

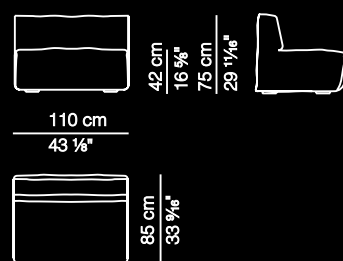

### CENTRAL ELEMENT 130CM (ref. MD-3)

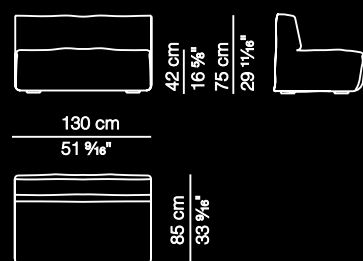

### POUF (ref. PF90)

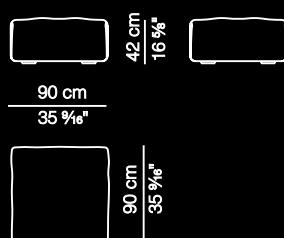

# Áfrika

A subtle steel line surrounds the geometric profile of this sofa and keeps it suspended in the air, in contrast with the comfortable delicacy of the backrest and the seat.

















*África* / The sophisticate steel plate inserted in the frame that surrounds the sides of the sofa, also available as a fix or swivel armchair, turns into the legs that support the whole piece, which are available oven-painted, chrome- or nickel-plated. As a contrast to the sober lines of this element, the seat and backrest modules are extremely cosy.

*África* / La sofisticada pletina de acero insertada en el armazón que recorre los laterales de este sofá, también en versión butaca fija o giratoria, se convierte en las patas que lo sostienen que pueden ser pintadas al horno, cromadas o niqueladas. Para contrarrestar la sobriedad lineal de este elemento, los módulos de asiento y respaldo son extremadamente acogedores.



*África* / Eine ganz besondere Stahlplatte, die in der Seitenstruktur, die das gesamte Sofa umgibt, eingebaut ist, wird zu tragenden Füßen, die ofengefärbt, verchromt oder vernickelt werden können. Es steht ebenfalls ein Sessel, feststehend oder drehbar, zur Verfügung. Als Gegensatz zur linearen Nüchternheit dieses Elements, sind die Sitz- und Rückenlehnenmodule besonders gemütlich.

*África* / La platine en acier sophistiquée et insérée dans l'armature des côtés de ce canapé, qui existe également en version fauteuil fixe et pivotant, se convertit en pattes de soutien qui peuvent être peintes au four, chromées ou nickelées. Pour compenser la sobriété linéaire de cet élément, les modules d'assise et de dossier sont extrêmement accueillants.

## Áfrika

Frame made of reinforced flanders pine wood; seat suspension by means of high-quality elastic belts. Solid metal legs; available finishes: nickel/ chrome matt or shiny finish, as well as customised RAL varnish (with surcharge). Cushions made of CFC-free polyurethane foam core, covered by a duvet filled with goose feathers. Fixed upholstery for the frame and removable for the cushions. Possibility to combine frame and cushion fabrics.

Estructura de madera de pino flandes reforzada; suspensión mediante cinchas elásticas de alta calidad en asiento. Pies metálicos macizos; acabados disponibles; tratamiento níquel/cromo mate o brillo, así como lacado en RAL cliente (con cargo adicional). Cojines compuestos por alma de espuma de poliuretano libre de CFC y envueltos por edredón de plumas de oca. Estructura tapizada fija y cojines desenfundables. Existe la posibilidad de combinar tapizados en estructura y cojines.

Struktur aus verstärktem Pinienholz (Flandern); Sitzaufhängung durch elastische Bänder höchster Qualität. FüÙe aus massivem Metall. Verfügbare Endverarbeitungen: Nickel/Chrom- Behandlung, matt oder glänzend, und RAL- lackiert nach Kundenwunsch (mit Zuschlag). Kissen zusammengesetzt aus einem FCKW- freien Polyurethanschaumkern, umgeben von Gänsesfedern. Festbezogene Struktur und abziehbare Kissen. Es besteht die Möglichkeit, verschiedene Bezüge für Struktur und Kissen zu kombinieren.

Structure en bois de pin des Flandres renforcé ; suspension de l'assise par sangles élastiques de haute qualité. Pieds métalliques massifs ; finitions disponibles : traitement nickel/chrome mat ou brillant, et laquage en RAL du client (avec coût supplémentaire). Coussins composés d'un cœur en mousse de polyuréthane sans CFC et enrobée d'un édreton en plumes d'oie. Revêtement de la structure fixe et coussins déhoussables. Il existe la possibilité de combiner les revêtements de structure et coussins.

SWIVEL ARMCHAIR (ref. B-G)

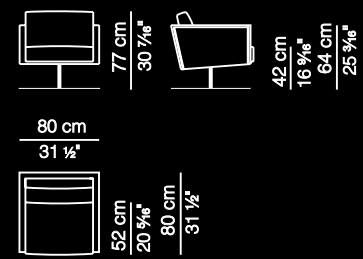

ARMCHAIR 75 cm (ref. B-1)

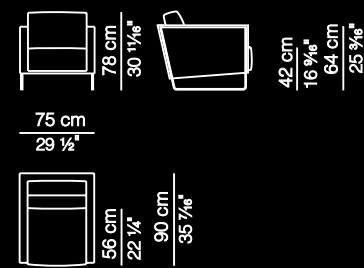

ARMCHAIR 90 cm (ref. B-2)

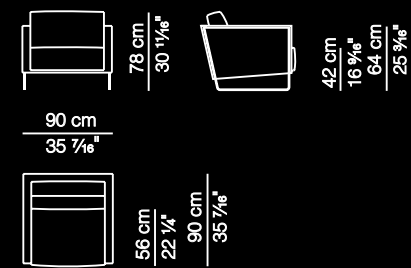

LOWE SEAT (ref. LWS)

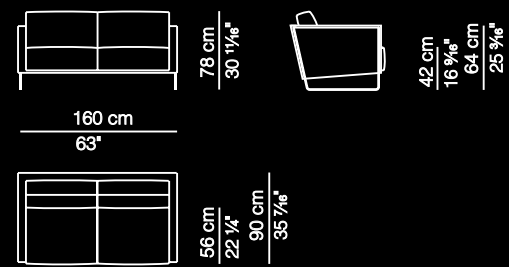

TWO SEATER SOFA (ref. S2/P)

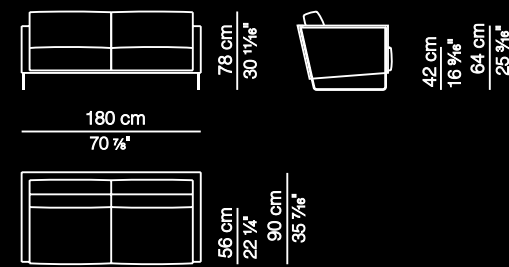

THREE SEATER SOFA (ref. S3/P)

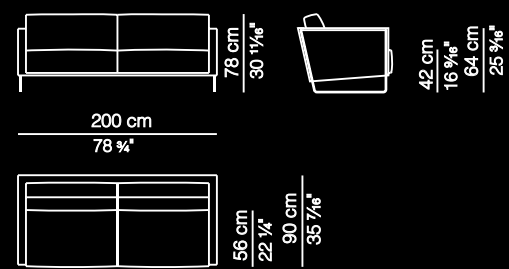

FOUR SEATER SOFA (ref. S4/P)

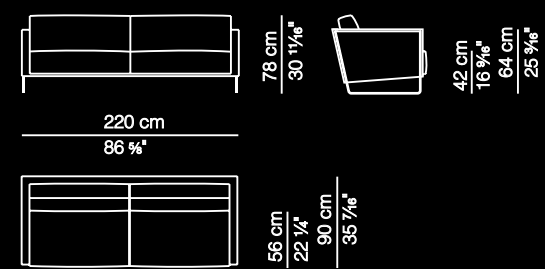

XL FOUR SEATER SOFA (ref. S4/PXL)

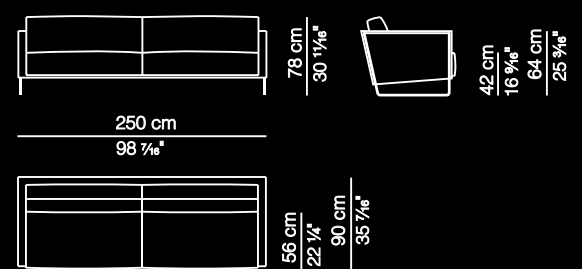

# Protos

The dynamic lines of the beautiful wooden structure emphasise the feeling of comfort of a sofa that expresses rigor and sensitiveness.













*Protos* / A collection that can be configured with modules of 70, 90 and 120 cm and two different widths for the armrest, 14 and 28 cm, that allow for countless combinations, adaptable to any space. Protos is a new formulation of the classic sofa, with a deeper seat, for more informal uses and a significant improvement of comfort thanks to the polyurethane foam in the seat and the goose feathers with hollow fibres in the cushions.

*Protos* / Una colección configurable con módulos de 70, 90 y 120 cm y dos anchos de brazo, 14 y 28 cm, que permiten realizar combinaciones innumerables, adaptables a cualquier espacio. Protos es una reformulación del sofá clásico con mayor profundidad de asiento para usos más informales y una notable mejora de confortabilidad gracias a la espuma de poliuretano del asiento y las plumas de oca con fibras huecas de los cojines.



*Protos* / Eine konfigurierbare Kollektion mit 70, 90 und 120 cm Modulen und zwei verschiedenen Breiten für die Armlehne (14 und 28 cm), mit denen unzählige Kombinationen möglich sind, die jedem Raum anpassbar sind. Protos ist eine Neuformulierung des klassischen Sofas, mit einer größeren Sitztiefe, für informellere Verwendungen, und eine deutliche Verbesserung der Bequemlichkeit dank des Polyurethanschaumstoffs in den Sitzen und der Gänsefedern und Hohlfasern in den Kissen.

*Protos* / Une collection configurable avec des modules de 70, 90 et 120 cm et deux largeurs d'accoudoirs, 14 et 28 cm, qui permettent de réaliser d'innombrables combinaisons, adaptables à n'importe quel espace. Protos est une nouvelle formulation du canapé classique avec une plus grande profondeur d'assise pour des utilisations plus décontractées et une importante amélioration de la confortabilité grâce à la mousse de polyuréthane de l'assise et aux plumes d'oie avec fibres creuses des coussins.





**Protos**

Frame made of reinforced flanders pine wood; modular design which allows for large compositions. Monoblock seat with suspension by means of high-quality elastic belts, CFC-free polyurethane foam and duvet filled with goose feathers and micro fibres. Backrest and auxiliary cushions made of goose feathers. Completely removable upholstery, except leather.

Estructura de madera de pino flandes reforzada; construcción por módulos que facilita el montaje de grandes composiciones. Asiento mono-bloque con suspensión de cinchas elásticas de gran calidad, espuma de poliuretano libre de CFC y edredón de fibras de oca y micro fibras. Respaldo y cojines auxiliares fabricados en plumas de oca. Tapizado totalmente desenfundable, excepto piel.

Struktur aus verstärktem Pinienholz (Flandern). Modulare Bauweise, die große Zusammen-setzungen ermöglicht. Monoblock Sitz, Aufhängung durch elastische Bänder höchster Qualität, FCKW-freiem Polyurethanschaum, umgeben von Gänsedfedern und Mikrofaser. Rücken- und Zusatzkissen aus Gänsedfedern. Komplett abziehbar, ausgenommen Ausführung in Leder.

Structure en bois de pin Flandres renforcé ; construction par modules qui facilite le montage de grandes compositions. Assise monobloc avec suspension par sangles élastiques de grande qualité, mousse de polyuréthane sans CFC, édredon en plumes d'oie et microfibras. Dossier et coussins auxiliaires en plumes d'oie. Revêtement entièrement déhoussable, sauf pour le canapé en cuir.

**ARMCHAIR (ref. B-2)**

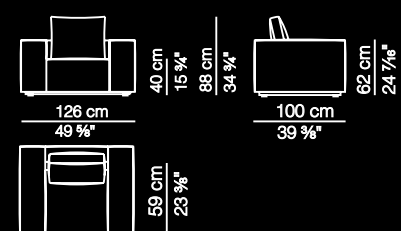

**TWO SEATER SOFA (ref. S2/P)**

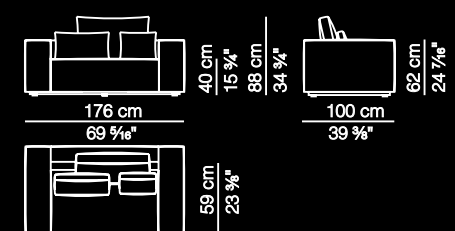

**THREE SEATER SOFA (ref. S3/P)**

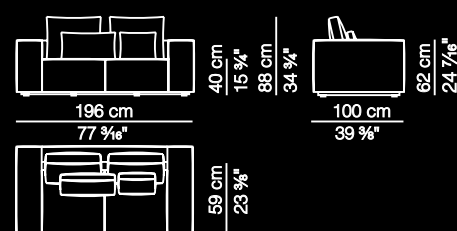

**CORNER ELEMENT (ref. RI-1)**

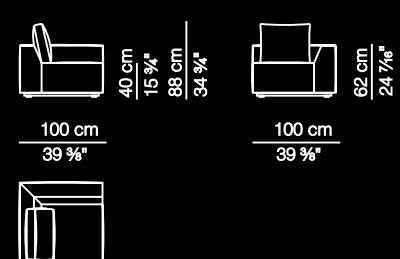

**FOUR SEATER CORNER ELEMENT (ref. RI-2)**

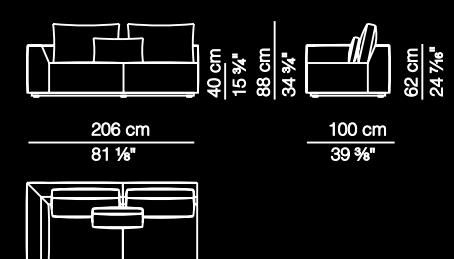

**FOUR SEATER SOFA (ref. S4/P)**

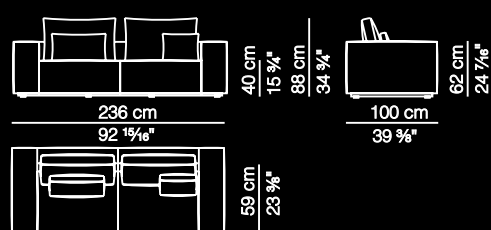

**TWO SEATER LATERAL ELEMENT (ref. MDB-2/P)**

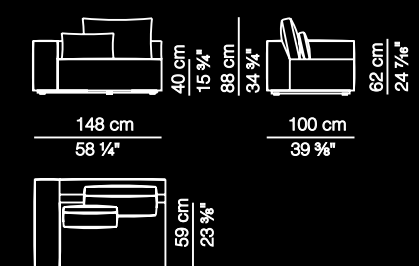

**THREE SEATER LATERAL ELEMENT (ref. MDB-3/P)**

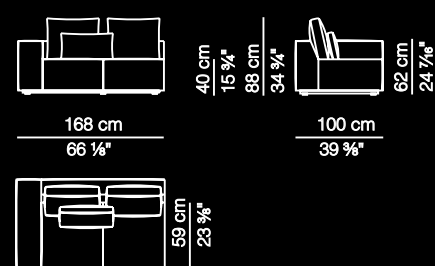

**CENTRAL ISLAND 90CM (ref. IS90)**

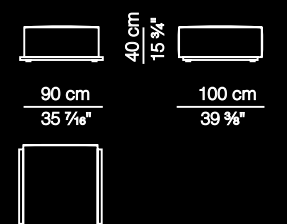

**LATERAL ISLAND 90CM (ref. ISB90)**

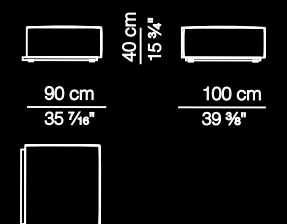

**CENTRAL ISLAND 10CM (ref. IS120)**

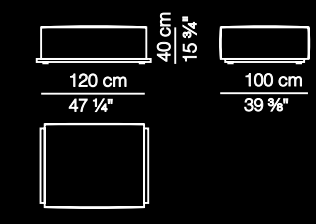

**FOUR SEATER LATERAL ELEMENT (ref. MDB-4/P)**

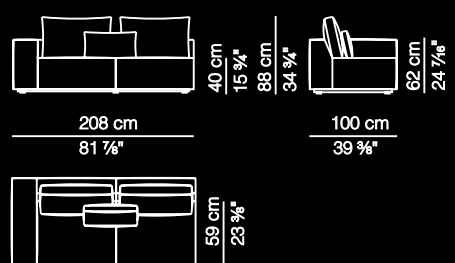

**TWO SEATER CENTRAL ELEMENT (ref. MD-2/P)**

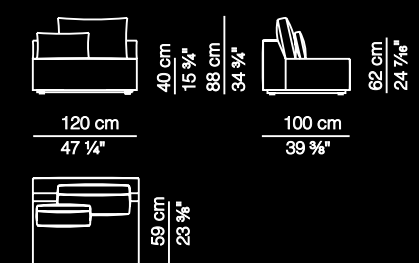

**THREE SEATER CENTRAL ELEMENT (ref. MD-3/P)**

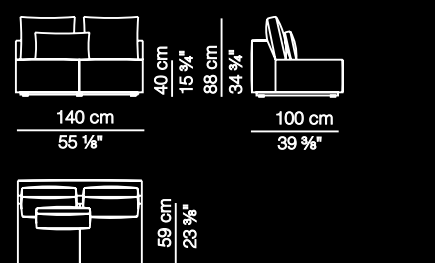

**LATERAL ISLAND 120CM (ref. ISB120)**

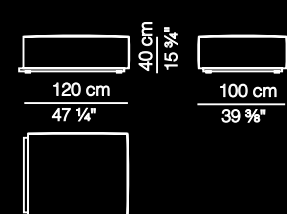

**POUF 70CM (ref. PF-70)**

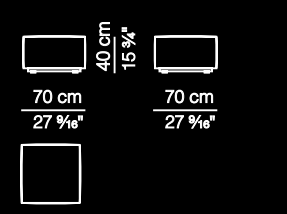

**POUF 140CM (ref. PF-140)**

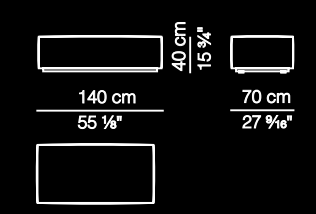

**FOUR SEATER CENTRAL ELEMENT (ref. MD-4/P)**

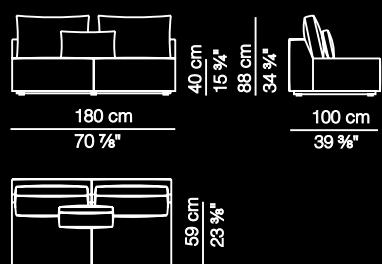

**CHAISE LONGUE 70CM (ref. CHL-1)**

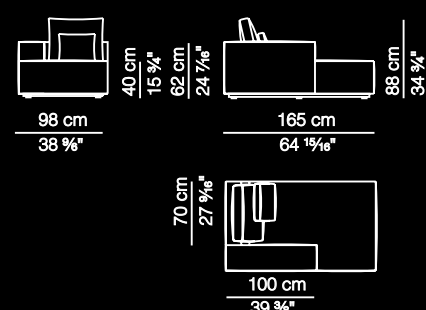

**CHAISE LONGUE 90CM (ref. CHL-2)**

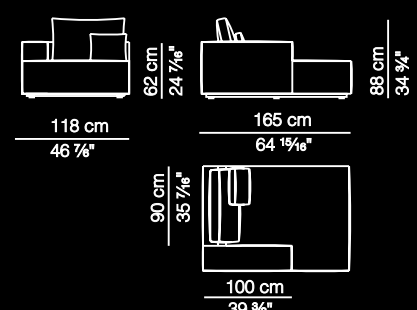

## Protos Arms Straits

ARMCHAIR ARMS STRAITS (ref. B-2E)

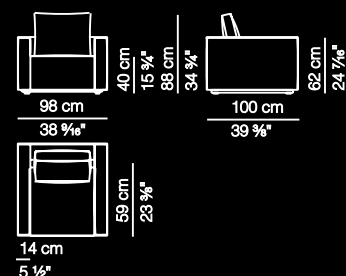

TWO SEATER SOFA ARMS STRAITS (ref. S2/PE)

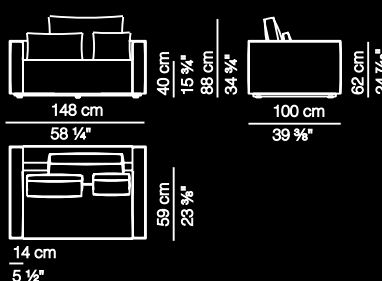

THREE SEATER SOFA ARMS STRAITS (ref. S3/PE)

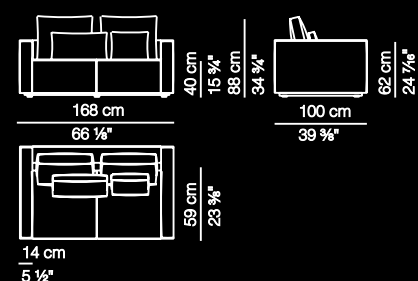

FOUR SEATER SOFA ARMS STRAITS (ref. S4/PE)

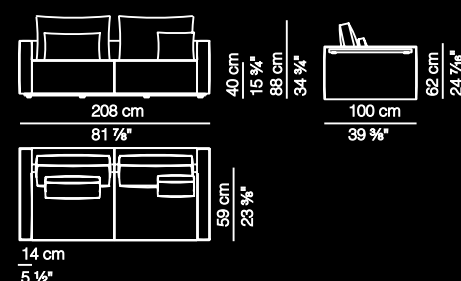

TWO SEATER LATERAL ELEMEN ARMS STRAITS (ref. MDB-2/PE)

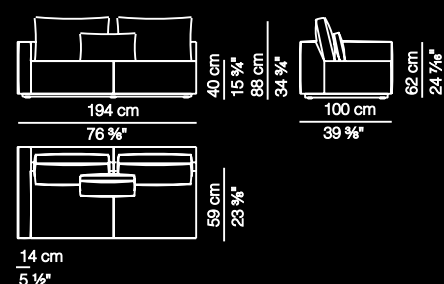

THREE SEATER LATERAL ELEMEN ARMS STRAITS (ref. MDB-3/PE)

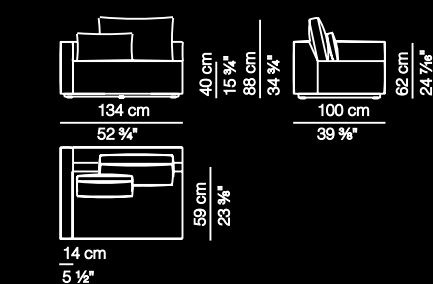

FOUR SEATER LATERAL ELEMEN ARMS STRAITS (ref. MDB-4/PE)

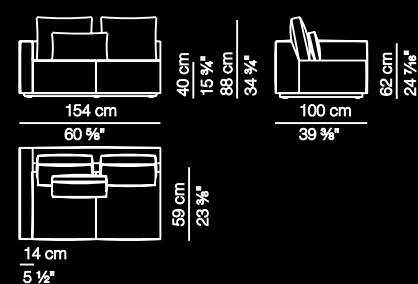

CHAISE LONGUE 70 (ref. CHL-1)

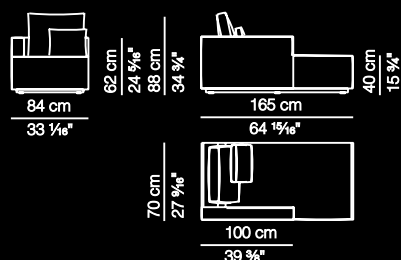

CHAISE LONGUE 90 (ref. CHL-2)

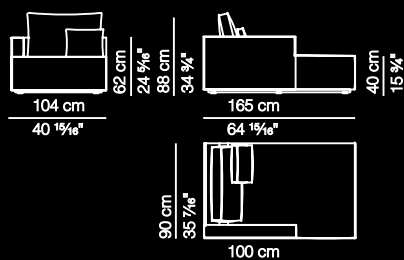

# Diam

The inclined planes that make up this armchair provide for a remarkable dynamism. The contrast between lightness and comfort show two ways to understand purity of design.



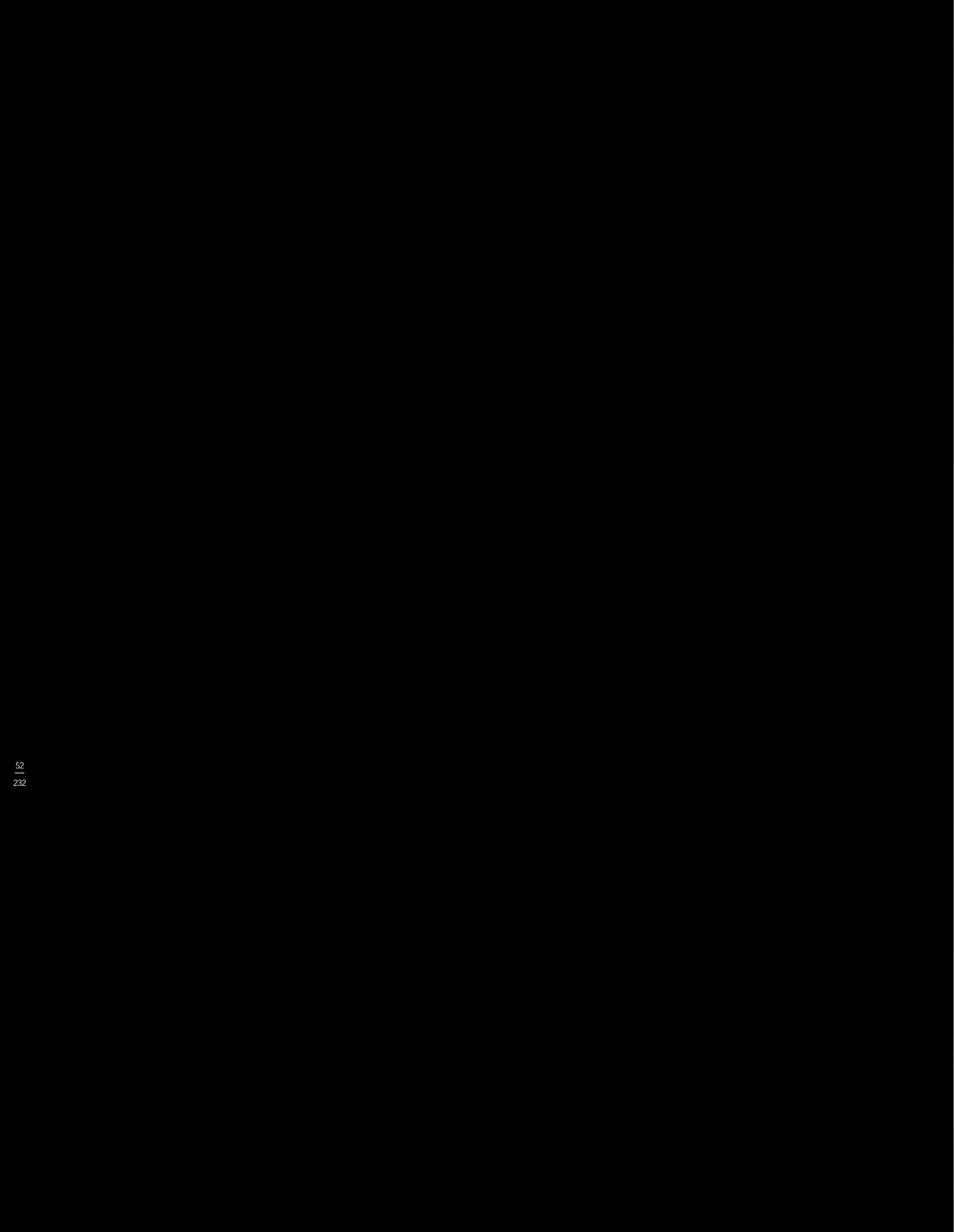



54  
—  
232

*Diam* / All planes of this armchair are inclined to achieve a feeling of dynamism that harmonises with the innovative cut of the interior. The lightness of the sides and the backrest hide a large and deep seat filled with natural feathers and Air Fibre. Thus it becomes a single piece that combines stylised lines and subtle comfort, creating a simple and enchanting armchair.

*Diam* / Todos los planos de esta butaca están inclinados para conseguir una sensación de dinamismo que armoniza con interiores de corte innovador. La ligereza de los laterales y el respaldo ocultan un asiento de gran amplitud y profundidad relleno de pluma natural y Air Fibre. De esta forma se conjugan en una sola pieza las líneas estilizadas y la sutileza del confort creando una butaca sencilla y encantadora.



55  
—  
232

*Diam* / Alle Pläne dieses Sessels sind geneigt, um dadurch ein Gefühl von Dynamik zu übermitteln, das mit dem innovativen Schnitt des Innenbereichs harmonisiert. Die Leichtigkeit der Seitenteile und der Rückenlehne verdecken einen besonders weiten und tiefen Sitz, der mit natürlichen Federn und Air Fibre gefüllt ist. Dadurch werden, in nur einem Stück, die stilisierten Linien und die subtile Bequemlichkeit eines einfachen und charmanten Sessels kombiniert.

*Diam* / Tous les plans de ce fauteuil sont inclinés pour donner une sensation de dynamisme qui est en harmonie avec des intérieurs au style innovateur. La légèreté des côtés et du dossier dissimulent une assise très ample et profonde, rembourrée de plumes naturelles et d'Air Fibre. Les lignes stylisées et la subtilité du confort se conjuguent ainsi en une seule pièce en créant un fauteuil de charme et simple.





## Diam

Frame made of reinforced flanders pine wood and highly resistant, laminate beech boards. Suspension by means of high-quality elastic belts. Seat and backrest made of a CFC-free foam core, with different densities, covered by a duvet filled with goose feathers and micro fibres. Fixed upholstery for the frame and removable for the cushions.

Estructura de madera de pino flandes reforzada y tablero laminado de haya ultra resistente. Suspensión mediante cinchas elásticas de gran calidad. Asiento y respaldo compuestos por alma de espumas de varias densidades y libres de CFC envueltas por edredón de plumas de oca y micro fibras. Estructura tapizado fijo, cojines desenfundables.

Struktur aus verstärktem Pinienholz (Flandern) und Laminatplatten aus hochbeständigem Buchenholz. Aufhängung durch elastische Bänder höchster Qualität. Sitz und Rückenlehne zusammengesetzt aus FCKW-freiem Schaumkern verschiedener Dichten, umgeben von Gänsefedern und Mikrofasern. Festbezogene Struktur und abziehbare Kissen.

Structure en bois de pin de Flandres renforcé et panneau laminé de hêtre ultra résistant. Suspension par sangles élastiques de grande qualité. Assise et dossier composés d'un coussin en mousse de différentes densités et sans CFC enrobée d'un édredon en plumes d'oie et microfibres. Revêtement de la structure fixe, coussins déhoussables.

ARMCHAIR B-1 (ref. B-1)

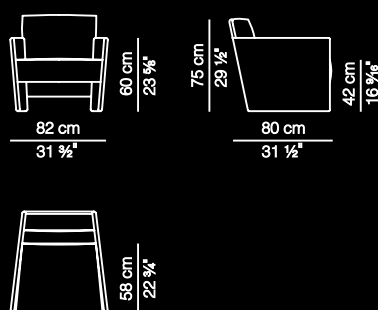

LOWE SEAT (ref. LWS)

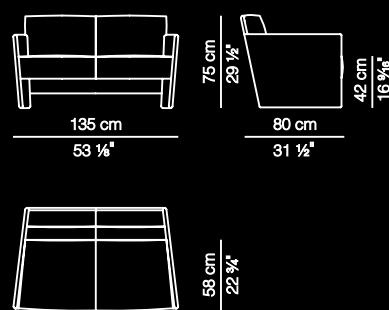

# Athos

A sofa with exquisite, round shapes that breaks the outerlimits and proposes an innovative and unconventional way to understand comfort.











*Athos / Lines of sofas with an innovative silhouette, without armrests, made up of a series of curves that converge in a beautiful piece with character. The backrest and the seat, filled with comfortable polyurethane foam with variable density, are independent pieces, so that they can be upholstered with different materials to customise them even more.*

*Athos / Línea de sofás de silueta innovadora, sin brazos, compuesta por una serie de curvas que confluyen en una pieza bella y con carácter. El respaldo y el asiento, rellenos de cómoda espuma de poliuretano de densidad variable, son piezas independientes lo que permite que sean tapizados con diferentes materiales para personalizarlo aún más.*

*Athos / Eine Sofakollektion mit innovativer Silhouette, ohne Armlehne, die sich aus einer Reihe von Kurven zusammensetzt, die sich einem schönen, charaktervollen Stück vereinen. Die Rückenlehne und der Sitz, mit bequemem Polyurethanschaumstoff verschiedener Dichten, gefüllt, sind unabhängige Stücke, weshalb sie auch mit unterschiedlichen Stoffen gepolstert werden können, um sie persönlicher zu gestalten.*

*Athos / Ligne de canapés à la silhouette innovatrice, sans accoudoirs, composée d'une série de courbes qui confluent en une belle pièce de caractère. Le dossier et l'assise, rembourrés d'une confortable mousse de polyuréthane de densité variable, sont des pièces indépendantes ce qui permet de les revêtir avec différents matériels pour les personnaliser davantage.*

## Athos

Frame made of reinforced flanders pine wood; seat suspension by means of high-quality elastic belts. Monoblock seat and backrest made of CFC-free polyurethane foam, with different densities, covered by high-quality cotton. Possibility to have different fabric for the seat and the backrest. Non-removable upholstery.

Estructura de madera de pino flandes reforzada; suspensión de asiento mediante cinchas elásticas de alta calidad. Asiento y respaldo mono-bloque, fabricado en espuma de poliuretano de varias densidades y libre de CFC, recubierto por boata de alta calidad. Posibilidad de tapizado distinto entre asiento y respaldo. Tapizado fijo.

Struktur aus verstärktem Pinienholz (Flandern); Sitzaufhängung durch elastische Bänder höchster Qualität. Sitz und Rücken in Monoblock-Ausführung, hergestellt aus FCKW-freiem Polyurethanschaum verschiedener Dichten, umgeben von Watte höchster Qualität. Möglichkeit verschiedene Bezüge für Sitz und Rücken zu kombinieren. Fester Bezug.

Structure en bois de pin de Flandres renforcé; suspension d'assise par sangles élastiques de haute qualité. Assise et dossier monoblocs en mousse de polyuréthane de différentes densités et sans CFC, enrobée d'ouate de haute qualité. Possibilité de revêtement différent entre assise et dossier. Revêtement fixe.

TWO SEATER SOFA (ref. S2/P)

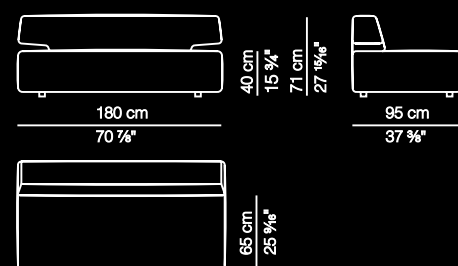

THREE SEATER SOFA (ref. S3/P)

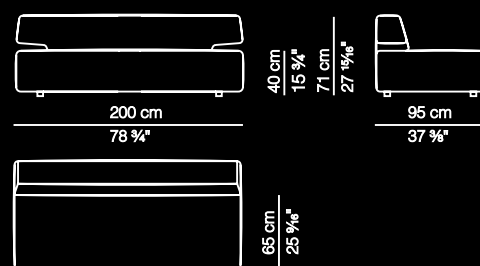

FOUR SEATER SOFA (ref. S4/P)

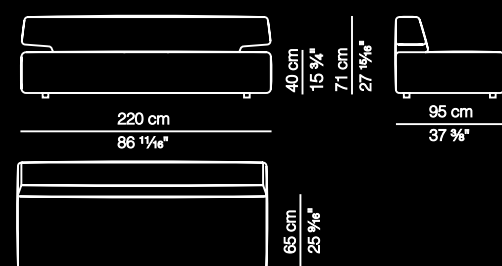

XL FOUR SEATER SOFA (ref. S4/PXL)

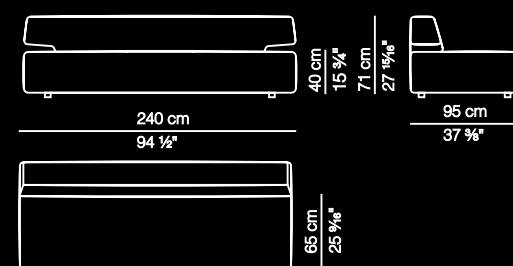

POUF (ref. PF80)

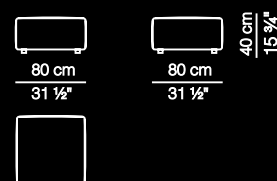

POUF (ref. PF160)

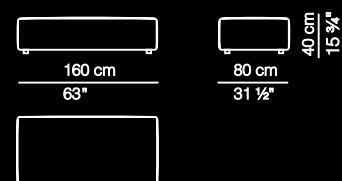

# Canela

A step forward in the concept of comfort with a vocabulary of elements that allows formulating and changing the concept of sofa according to the moment.









*Canela* / This collection stands out due to the undeniable comfortable seats that turn into two or three-seater sofas, as well as versatile chaise longue or corner modules. The cushions of the backrest are filled with feathers and hollow fibres and are available in two different sizes to guarantee for comfort made-to-measure. The wooden frame and the steel legs provide for a subtle detail. Canela is a light and changing line.

*Canela* / Esta colección destaca por la irrenunciable comodidad de sus asientos que se materializan en sofás de dos o tres plazas y en versátiles módulos chaise longue o esquineros. Los cojines del respaldo, rellenos de pluma y fibras huecas se presentan en dos tamaños distintos para asegurar un confort a medida. La estructura es de madera y las patas de acero aportan un detalle de sutileza. Canela es una línea ligera y cambiante.

*Canela* / Diese Kollektion sticht durch die unvergleichbare Bequemlichkeit breiten Sitze hervor, die zu Zwei- und Dreisitzer-Sofas und zu vielseitigen Chaise-Longue- oder Eckenmodule werden. Die Kissen der Rückenlehne, mit Federn und Hohlfasern gefüllt, stehen in unterschiedlichen Größen zur Verfügung, um Komfort nach Geschmack zu garantieren. Die Holzstruktur und die Stahlfüße verleihen dem Möbelstück ein subtiles Detail. Canela ist eine leichte und sich verändernde Linie.

*Canela* / Cette collection se distingue par l'irrésistible confort de ses assises qui se matérialisent en canapés de deux ou trois places et en versatiles modules chaise longue ou d'angle. Les coussins du dossier, rembourrés de plumes et de fibres creuses, sont présentés en deux tailles différentes pour assurer un confort sur mesure. La structure est en bois et les pieds en acier apportent un détail de subtilité. Canela est une ligne légère et changeante.







## Canela

Frame made of reinforced flanders pine wood; suspension by means of high-quality elastic belts. Metal legs; available finishes: nickel/ chrome shiny or matt finish. Seat cushions made of a CFC-free polyurethane foam core, with different densities, covered by a duvet filled with goose feathers. Backrest and auxiliary cushions made of goose feathers. Completely removable upholstery, except leather.

Estructura de madera de pino flandes reforzada; suspensión mediante cinchas elásticas de alta calidad. Pies metálicos; acabados disponibles: tratamiento níquel/cromo brillo o mate. Cojines de asiento con alma de espuma de poliuretano de varias densidades y libre de CFC, envueltas por edredón de plumas de oca. Cojines de respaldo y auxiliares de plumas de oca. Totalmente desenfundable, excepto piel.

Struktur aus verstärktem Pinienholz (Flandern); Aufhängung durch elastische Bänder höchster Qualität. Füße aus Metall. Verfügbare Endverarbeitungen: Nickel/Chrom-Behandlung, glänzend oder matt. Sitzkissen zusammengesetzt aus einem FCKW-freien Polyurethanschaumkern verschiedener Dichten, umgeben von Gänsefedern. Rückenkissen und Zusatzkissen aus Gänsefedern. Komplett abziehbar, ausgenommen Ausführung in Leder.

Structure en bois de pin de Flandres renforcé; suspension par sangles élastiques de haute qualité. Pieds métalliques; finitions disponibles: traitement nickel/chrome brillant ou mat. Coussins d'assise avec cœur en mousse de polyuréthane de différentes densités et sans CFC, enrobée d'un édredon en plumes d'oie. Coussins de dossier et coussins auxiliaires en plumes d'oie. Entièrement déhoussable, sauf pour le canapé en cuir.

TWO SEATER SOFA (ref. S2/P)

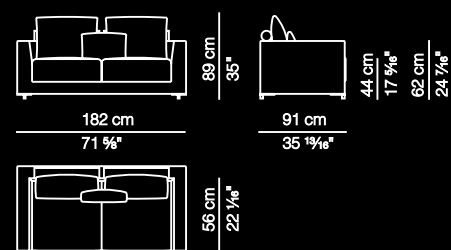

THREE SEATER SOFA (ref. S3/P)

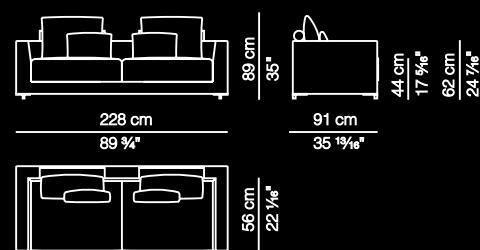

TWO SEATER WITH POUF (ref. MD-2/P+P)

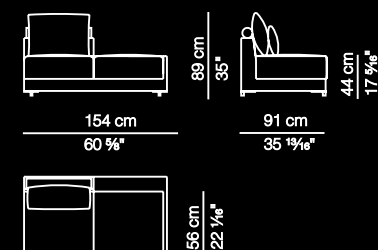

THREE SEATER WITH POUF (ref. MD-3/P+P)

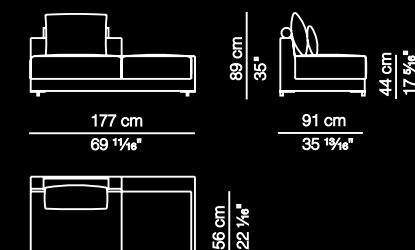

FOUR SEATER SOFA (ref. S4/P)

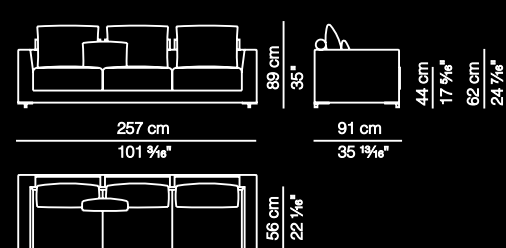

XL FOUR SEATER SOFA (ref. S4XL/P)

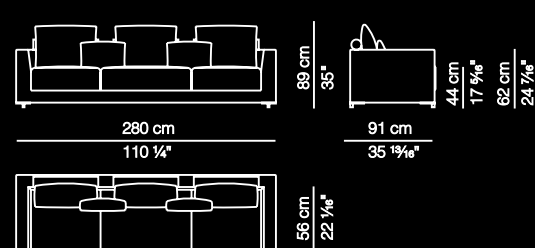

CHAISE LOUNGUE (ref. CHL1)

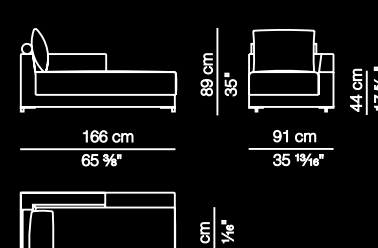

CHAISE LOUNGUE (ref. CHL2)

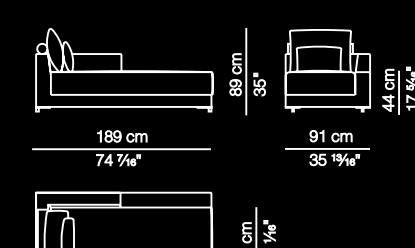

TWO SEATER LATERAL ELEMENT (ref. MDB-2/P)

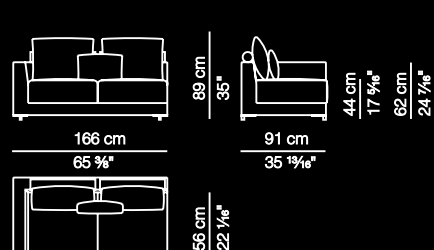

THREE SEATER LATERAL ELEMENT (ref. MDB-3/P)



POUF (ref. PF98)

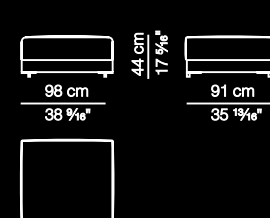

FOUR SEATER LATERAL ELEMENT (ref. MDB-4/P)

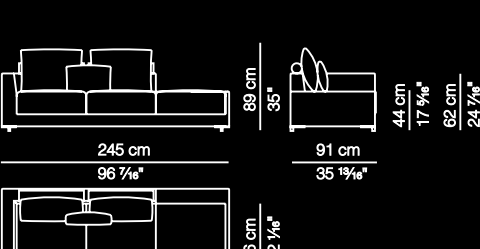

XL FOUR SEATER LATERAL ELEMENT (ref. MDB-4XL/P)

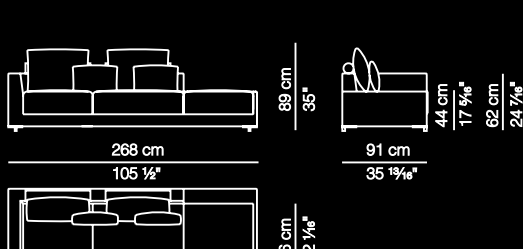

BACK CUSHION (ref. CJ-CR)

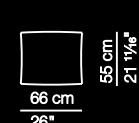

CUSHION (ref. CJ-PQ)



LOOP CUSHION (ref. CJ-RUL)





# Tabasco

Armchair and footrest  
with an essential  
design, a profile of  
classic beauty that  
recalls the best typog-  
raphies in the decora-  
tive language of living  
rooms and offices.









*Tabasco* / The geometric beauty of the profile of the Tabasco armchair seems to be asking for free space around it. An essential design completed by a footrest that turns simplicity into a virtue. A piece with the highest quality that is made of a multi-laminate board covered with polyurethane rubber, a cushion filled with feathers and fibre and a swivel base made of anodised aluminium.

*Tabasco* / La belleza geométrica del perfil de la butaca Tabasco parece reclamar espacio libre a su alrededor. Un diseño esencial completado con reposapiés que convierte la sencillez en virtud. Una pieza de la más alta calidad que se realiza en tablero multilaminado recubierto de goma de poliuretano, cojín de pluma y fibra, y base giratoria de aluminio anodizado.

*Tabasco* / Die geometrische Schönheit des Profils des Tabasco Sessels scheint Freiraum um sich herum zu verlangen. Ein wesentliches Design, das durch eine Fußstütze ergänzt wird, die Einfachheit zur Tugend werden lässt. Ein Stück von höchster Qualität, das aus Mehrfachlaminat mit Polyurethangummi überzogen, Kissen gefüllt mit Federn und Fasern, und einem Drehgestell aus eloxiertem Aluminium gebaut ist.

*Tabasco* / La beauté géométrique de la silhouette du fauteuil Tabasco semble réclamer son propre espace libre autour de lui. Un design essentiel complété par un repose-pied qui convertit la simplicité en vertu. Une pièce de la plus haute qualité réalisée en panneau multi-laminé enrobé de mousse de polyuréthane, d'un coussin en plumes et fibres, et base pivotante en aluminium anodisé.



## Tabasco

Frame made of laminate beech board. Column made of calibrated tubes with shiny nickel/chrome finish and integrated rotation system. Cross made of anodised aluminium, with matt polished finish. Frame covered with CFC-free polyurethane foam. Kidney support made of goose feathers. Non-removable upholstery, kidney support with removable upholstery.

Estructura de tablero laminado de haya. Columna realizada en tubo calibrado acabado níquel/cromo brillo con sistema de rotación integrado; cruceta realizada en aluminio anodizado, con acabado pulido mate. Estructura recubierta por espuma de poliuretano libre de CFC. Riñonera fabricada en plumas de oca. Tapizado fijo, riñonera desenfundable.

Struktur aus Buchenholz-Laminatplatten. Säule aus kalibriertem Rohr, Endverarbeitung Nickel/Chrom glänzend, mit integriertem Drehsystem, Kreuz aus eloxiertem Aluminium, Endverarbeitung matt poliert. Struktur umgeben von FCKW-freiem Polyurethanschaum. Nierenteil aus Gänsefedern. Fester Bezug.

Structure en panneau laminé de hêtre. Colonne en tube calibré fini nickel/chrome brillant avec système de rotation intégré; croisillon en aluminium anodisé poli mat. Structure revêtue de mousse de polyuréthane sans CFC. Coussin cale-reins en plumes d'oie. Revêtement fixe, coussin cale-reins déhoussable.

SWIVEL ARMCHAIR (ref. B-R)

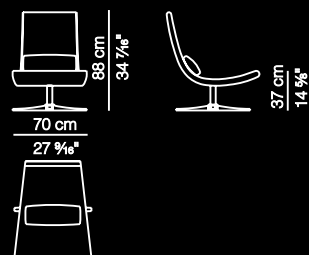

SWIVEL POUF (ref. B-R)

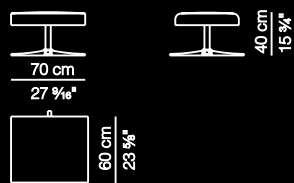

# Chocolate

The lightness and strength of the metal base have a conversation with a sofa of fluffy seats and backrests, the highest expression of comfort.











*Chocolate* / A base made of cross-section-  
alsteel tube surrounds the side profile of this  
aerial and exquisite sofa that looks for comfort  
above all. The seat and backrest modules,  
filled with polyurethane foam covered with  
goose feathers and hollow fibre secure this  
target. The upholstery of Chocolate is com-  
pletely removable.

*Chocolate* / Una base con patas de sección de  
tubo de acero recorre el perfil de los latera-  
les de este sofá aéreo y exquisito que busca  
el confort, por encima de todo. Los módulos  
de asiento y respaldo, rellenos de goma de  
poliuretano recubierta de plumas de oca y  
fibra hueca aseguran ese objetivo. Chocolate  
es totalmente desenfundable.

*Chocolate* / Ein Grundgestell mit Füßen aus  
quer geschnittenem Stahlrohr umgibt das  
Seitenprofil dieses exquisiten und luftigen  
Sofas, das vor allem nach Komfort sucht. Die  
Sitz- und Rückenlehnenmodule, die mit Polyure-  
thanschäumstoff, umgeben von Gänsefedern  
und Hohlfasern, gefüllt sind, stellen dieses  
Ziel sicher. Chocolate ist komplett abziehbar.

*Chocolate* / Una base avec des pieds à section  
de tube en acier parcourt le profil des côtés  
de ce canapé aérien et exquis qui, par-dessus  
tout, cherche le confort. Les modules d'as-  
sise et de dossier, rembourrés de mousse de  
polyuréthane enrobée de plumes d'oie et de  
fibres creuses, assurent cet objectif. Choco-  
late est entièrement déhoussable.









## Chocolate

Frame made of reinforced flanders pine wood; suspension by means of high-quality elastic belts. Metal legs; available finishes: nickel/chrome shiny or matt finish, as well as customised RAL varnish (with surcharge). Seat and backrest made of a CFC-free polyurethane foam core, with different densities, covered by a duvet filled with goose feathers and micro fibres. Arm cushions made of goose feathers. Removable upholstery, except leather.

Estructura de madera de pino flandes reforzada; suspensión mediante cinchas elásticas de alta calidad. Pies metálicos; acabados disponibles: níquel/cromo brillo o mate, así como lacado en RAL cliente (con cargo adicional). Asientos y respaldos compuestos por alma de espuma de poliuretano de varias densidades y libre de CFC, envueltos por edredón de plumas de oca y micro fibras. Cojines de brazo compuestos por plumas de oca. Tapizado desenfundable, excepto piel.

Struktur aus verstärktem Pinienholz (Flandern); Aufhängung durch elastische Bänder höchster Qualität. Füße aus Metall. Verfügbare Endverarbeitungen: Nickel/Chrom-Behandlung, glänzend oder matt, und RAL-lackiert nach Kundenwunsch (mit Zuschlag). Sitz und Rückenlehne zusammengesetzt aus FCKW-freiem Polyurethanschaumkern verschiedener Dichten, umgeben von Gänsefedern und Mikrofasern. Armkissen aus Gänsefedern. Abziehbar, angenommen Ausführung in Leder.

Structure en bois de pin de Flandres renforcé; suspension par sangles élastiques de haute qualité. Pieds métalliques; finitions disponibles: nickel/chrome brillant ou mat, et laquage en RAL du client (avec coût supplémentaire). Assises et dossiers composés d'un cœur en mousse de polyuréthane de différentes densités et sans CFC, enrobée d'un édredon en plumes d'oie et microfibres. Coussins de l'accoudoir en plumes d'oie. Revêtement déhoussable, sauf pour le canapé en cuir.

ARMCHAIR (ref. B-1)

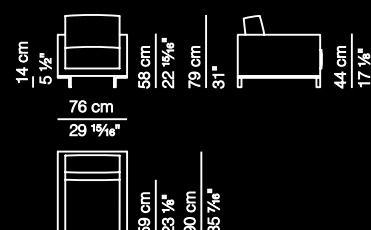

ARMCHAIR (ref. B-2)

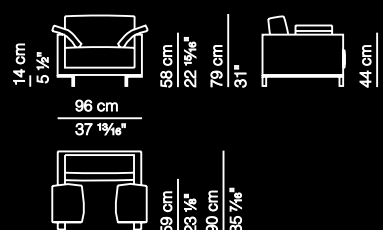

LOWE SEAT (ref. LWS)

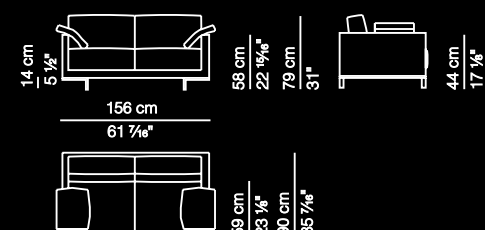

TWO SEATER SOFA (ref. S3/P)

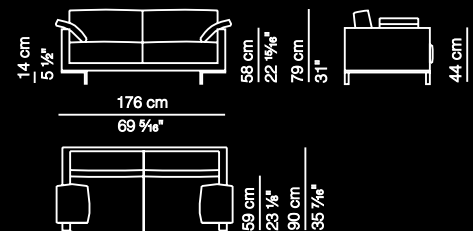

THREE SEATER SOFA (ref. S3/P)

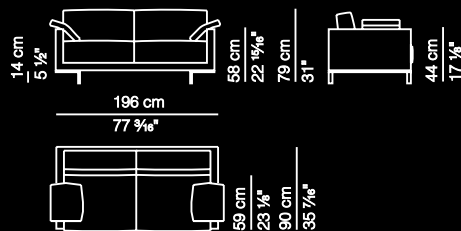

FOUR SEATER SOFA (ref. S4/P)

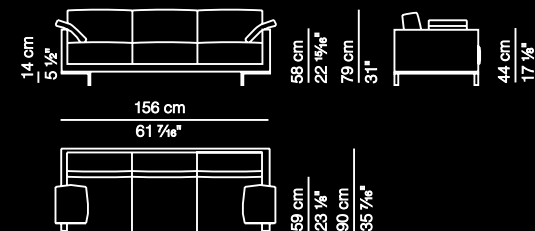

XL FOUR SEATER SOFA (ref. S4/P XL)

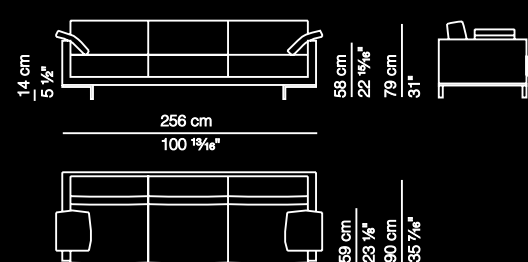

POUF (ref. PF86)

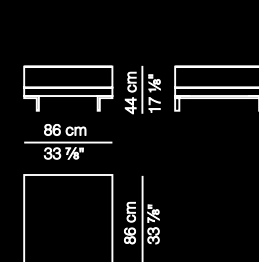

TABLE (ref. MECC-1)

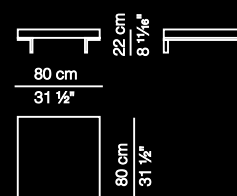

TABLE (ref. MECC-2)

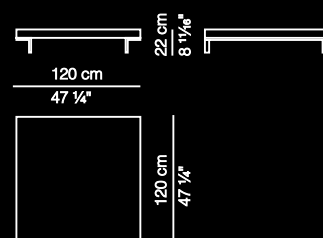

TABLE (ref. MECC-1)

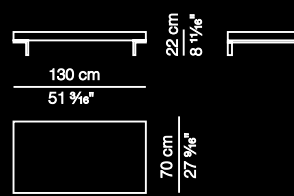
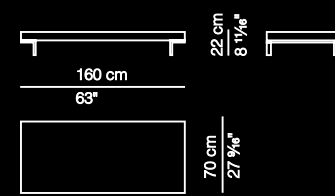

TABLE (ref. MECC-2)



# Continental

Proportions and balance with an architectural vocation turn this sofa into a distillate of wisdom of several generations of upholstery masters.









*Continental* / The Continental sofas are available in four different widths to adapt to any surrounding, while the armchair has an exceptional width of 105 cm. Its monolithic aspect, extremely elegant, provides for a piece with great comfort, welcoming and friendly. The frame is made of wood, with a polyurethane seat and goose feather cushions.

*Continental* / Los sofás Continental se presentan en cuatro anchos para adaptarse a cualquier entorno, mientras que la butaca posee una anchura excepcional de 105 cm. Su aspecto monolítico extremadamente elegante vehicula una pieza de gran confort acogedora y amigable. La estructura es de madera, asiento de poliuretano y cojines de pluma de oca.

*Continental* / Die Continental Sofas stehen in vier verschiedenen Breiten zur Verfügung, um sich jeder Umgebung anzupassen, während der Sessel eine außerordentliche Breite von 105 cm besitzt. Das besonders elegante, monolithartige Aussehen umgibt ein Stück, das sehr bequem, gemütlich und freundlich ist. Struktur aus Holz, Sitz aus Polyurethan und Kissen aus Gänsefedern.

*Continental* / Les canapés Continental sont présentés en quatre largeurs pour qu'ils puissent s'adapter à n'importe quelle ambiance, alors que le fauteuil a une largeur exceptionnelle de 105 cm. Leur aspect monolithique extrêmement élégant fait d'eux des pièces d'un grand confort, accueillantes et cordiales. La structure est en bois, l'assise en polyuréthane et les coussins en plumes d'oie.



## Continental

Frame made of reinforced flanders pine wood; suspension by means of high-quality elastic belts. Perimeter leg made of calibrated tube with shiny nickel/chrome finish. Seat made of a CFC-free polyurethane foam core, with different densities, covered by a duvet filled with goose feathers and micro fibres. Backrest made of goose feathers. Removable upholstery, except leather.

Estructura de madera de pino flandes reforzada; suspensión mediante cinchas elásticas de alta calidad. Pie perimetral fabricado en tubo calibrado con acabado en tratamiento níquel/cromo brillo. Asiento compuesto por alma de espuma de poliuretano de varias densidades y libre de CFC, envuelta por edredón de plumas de oca y micro fibras. Respaldo fabricado con plumas de oca. Tapizado desenfundable, excepto piel.

Struktur aus verstärktem Pinienholz (Flandern); Aufhängung durch elastische Bänder höchster Qualität. Umfangsbeine aus kalibriertem Rohr, Endverarbeitung Nickel/Chrom-Verarbeitung glänzend. Sitz zusammengesetzt aus FCKW-freiem Polyurethanschaumkern verschiedener Dichten, umgeben von Gänsedern und Mikrofasern. Rücken aus Gänsedern. Abziehbar, ausgenommen Ausführung in Leder.

Structure en bois de pin des Flandres renforcé ; suspension par sangles élastiques de haute qualité. Pied périmétrique en tube calibré fini avec traitement nickel/chrome brillant. Assise composée d'un cœur en mousse de polyuréthane de différentes densités et sans CFC, enrobée d'un édredon en plumes d'oie et microfibres. Dossier en plumes d'oie. Revêtement déhoussable, sauf pour le canapé en cuir.

ARMCHAIR (ref. B-1)

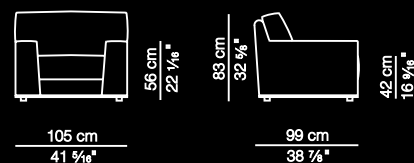

TWO SEATER SOFA (ref. S2/P)

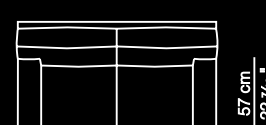
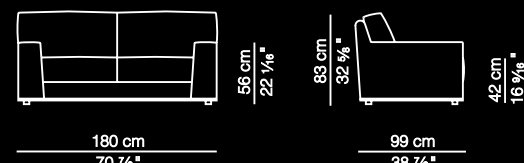

THREE SEATER SOFA (ref. S3/P)

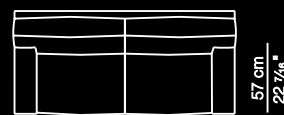
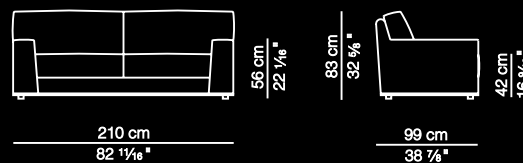

FOUR SEATER SOFA (ref. S4/P)

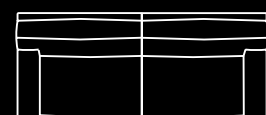
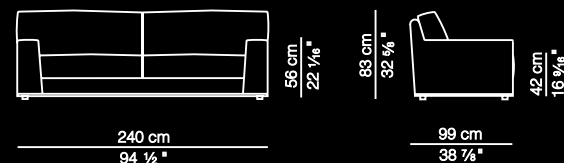

XL FOUR SEATER SOFA (ref. S4/P X)

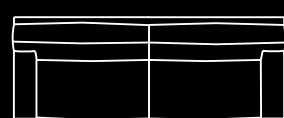
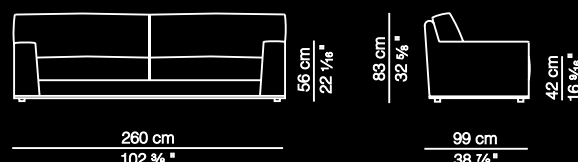

POUF 93 CM (ref. PF93)

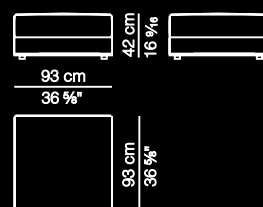

POUF 120 CM (ref. PF120)

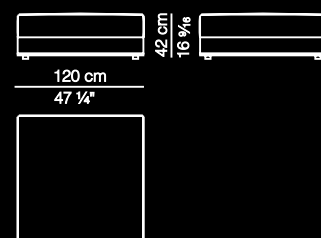

# Fabra

The shape and inclination of the backrest and the seat offer a pleasant experience while the line of the light metal frame recalls the elegant aesthetics of the fifties.









*Fabra* / An armchair with aesthetic reminiscences of a vintage style that surprises due to the beautiful contrast of the light and solid steel structure and the welcoming inclination of the seat and the backrest. Elegant and with a character, it is filled with polyurethane foam with different densities.

*Fabra* / Una butaca con reminiscencias estéticas de estilo vintage que sorprende por el bello contraste entre la liviana y sólida estructura de acero y la acogedora inclinación de asiento y respaldo. Elegante y con carácter, está relleno de espuma de poliuretano de densidad variable.

*Fabra* / Ein Sessel mit ästhetischem Nachklang des Vintage-Stils, der durch den hübschen Kontrast zwischen der leichten und gleichzeitig soliden Stahlstruktur und die gemütliche Neigung des Sitzes und der Rückenlehne, überrascht. Elegant und mit Charakter, gefüllt mit Polyurethanschaumstoff verschiedener Dichten.

*Fabra* / Un fauteuil avec des reminiscences esthétiques de style vintage qui surprend par le beau contraste entre la légère et solide structure en acier, et l'accueillante inclinaison de l'assise et du dossier. Élégant et de caractère, il est rembourré de mousse de polyuréthane de densité variable.



## Fabra

Frame made of reinforced flanders pine wood; suspension by means of high-quality elastic belts. Legs made of calibrated tube, cone-shaped; available finishes: nickel/chrome shiny or matt finish, as well as customised RAL varnish (with surcharge). Monoblock seat and backrest made of CFC-free polyurethane foam, with different densities, covered by high-quality cotton. Non-removable upholstery.

Estructura de madera de pino flandes reforzada; suspensión mediante cinchas elásticas de alta calidad. Pies realizados en tubos calibrados, conificados; acabados disponibles: tratamiento níquel/cromo brillo o mate, así como lacado en RAL cliente (con cargo adicional). Asiento y respaldo fabricados en mono - bloque con espumas de poliuretano de varias densidades y libres de CFC, recubiertas por boata de alta calidad. Tapizado fijo.

Struktur aus verstärktem Pinienholz (Flandern); Aufhängung durch elastische Bänder höchster Qualität. Füße aus kalibriertem Rohr, kegelförmig. Verfügbare Endverarbeitungen: Nickel/Chrom-Behandlung, glänzend oder matt, und RAL-lackiert nach Kundenwunsch (mit Zuschlag). Sitz und Rücken in Monoblock-Ausführung, hergestellt aus FCKW-freiem Polyurethanschaum verschiedener Dichten, umgeben von Watte höchster Qualität. Fester Bezug.

Structure en bois de pin des Flandres renforcé; suspension par sangles élastiques de haute qualité. Pieds en tubes calibrés, de forme conique; finitions disponibles: traitement nickel/chrome brillant ou mat, ainsi que laquage en RAL du client (avec coût supplémentaire). Assise et dossier monoblocs avec mousse de polyuréthane de différentes densités et sans CFC, revêtue d'ouate de haute qualité. Revêtement fixe.

### LOWE SEATER (ref. LWS)

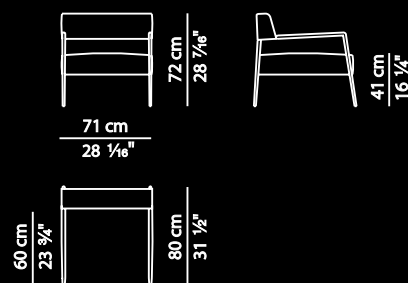

# Marlborough

The serenity and comfort of the classic Chester sofa, reinterpreted in a collection that recovers the essence of the best traditions in a format of visual purity.









*Marlborough / Marlborough* is the minimal heir of the old Chester, a sofa that symbolises comfort in an atmosphere of social relations. Its average height and the seats with open sides seem to invite people to take a rest and chat without hurries. Wooden frame covered with polyurethane foam of different densities and wooden legs with optional castors, as prescribed by tradition.

*Marlborough / Marlborough* es el heredero minimal del viejo Chester, un sofá que simboliza la esencia del confort en un entorno de relación social. Su altura media y los asientos abiertos hacia los lados parecen invitar a las personas a descansar y charlar sin prisas. Estructura de madera recubierta de espuma de poliuretano de densidad variable y patas de madera con ruedas opcionales, como manda la tradición.

*Marlborough / Marlborough* ist der minimale Erbe des alten Chester, ein Sofa, das die Essenz der Bequemlichkeit in einer Umgebung sozialer Beziehungen darstellt. Die mittlere Höhe und die seitlich offenen Sitze scheinen die Menschen zum Ausruhen und zur entspannten Unterhaltung einzuladen. Seine Holzstruktur ist mit Polyurethanschaumstoff verschiedener Dichten umgeben und die Holzfüße können, auf Wunsch, mit Rädern versehen werden, wie es die Tradition verlangt.

*Marlborough / Marlborough* est l'héritier minimal du vieux Chester, un canapé qui symbolise l'essence du confort dans une ambiance de rapports sociaux. Sa hauteur moyenne et les assises ouvertes vers les côtés semblent inviter à la détente et à la conversation tranquille. Structure en bois enrobée de mousse de polyuréthane de densité variable et pieds en bois avec roulettes en option, comme le veut la tradition.







## Marlborough

Frame made of reinforced flanders pine wood; suspension by means of high-quality elastic belts. Legs made of solid beech wood; available finishes: natural, wenge, cherry, nut and oak, as well as customised RAL varnish (with surcharge). Monoblock seat and backrest made of CFC-free polyurethane foam, with different densities, covered by high-quality cotton. Non-removable upholstery.

Estructura de madera de pino flandes reforzada; suspensión mediante cinchas elásticas de alta calidad. Pies de madera de haya macizo; acabados disponibles: natural, wengué, cerezo, nogal y roble, así como lacado en RAL cliente (con cargo adicional). Asiento y respaldo fabricados mono-bloque con espumas de poliuretano de varias densidades y libre de CFC, recubiertas por boata de alta calidad. Tapizado fijo.

Struktur aus verstärktem Pinienholz (Flandern); Aufhängung durch elastische Bänder höchster Qualität. Füße aus massivem Buchenholz. Verfügbare Endverarbeitungen: Natur, Wenge, Kirschbaum, Nussbaum und Eiche, und auch RAL-lackiert nach Kundenwunsch (mit Zuschlag). Sitz und Rücken in Monoblock-Ausführung, hergestellt aus FCKW-freiem Polyurethanschaum verschiedener Dichten, umgeben von Watte höchster Qualität. Fester Bezug.

Structure en bois de pin des Flandres renforcé; suspension par sangles élastiques de haute qualité. Pieds en bois de hêtre massif; finitions disponibles: naturel, wengé, cerisier, noyer et chêne, ainsi que laquage en RAL du client (avec frais supplémentaires). Assise et dossier monoblocs avec mousse de polyuréthane de différentes densités et sans CFC, enrobée d'ouate de haute qualité. Revêtement fixe.

ARMCHAIR (ref. B-1)

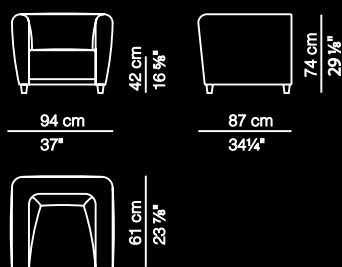

TWO SEAT SOFA (ref. S2/P)

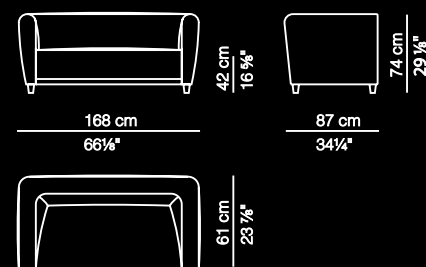

THREE SEAT SOFA (ref. S3/P)

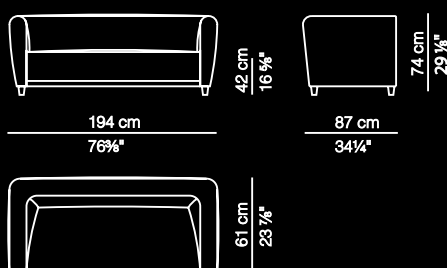

FOUR SEAT SOFA (ref. S4/P)

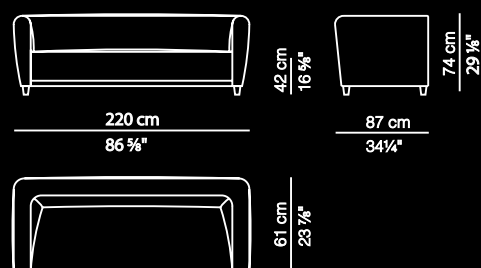

# Gran Vía

A sofa that contradicts its structured and rigorous image with unexpected benefits and comfort. Serious formal expression and surprising comfort.



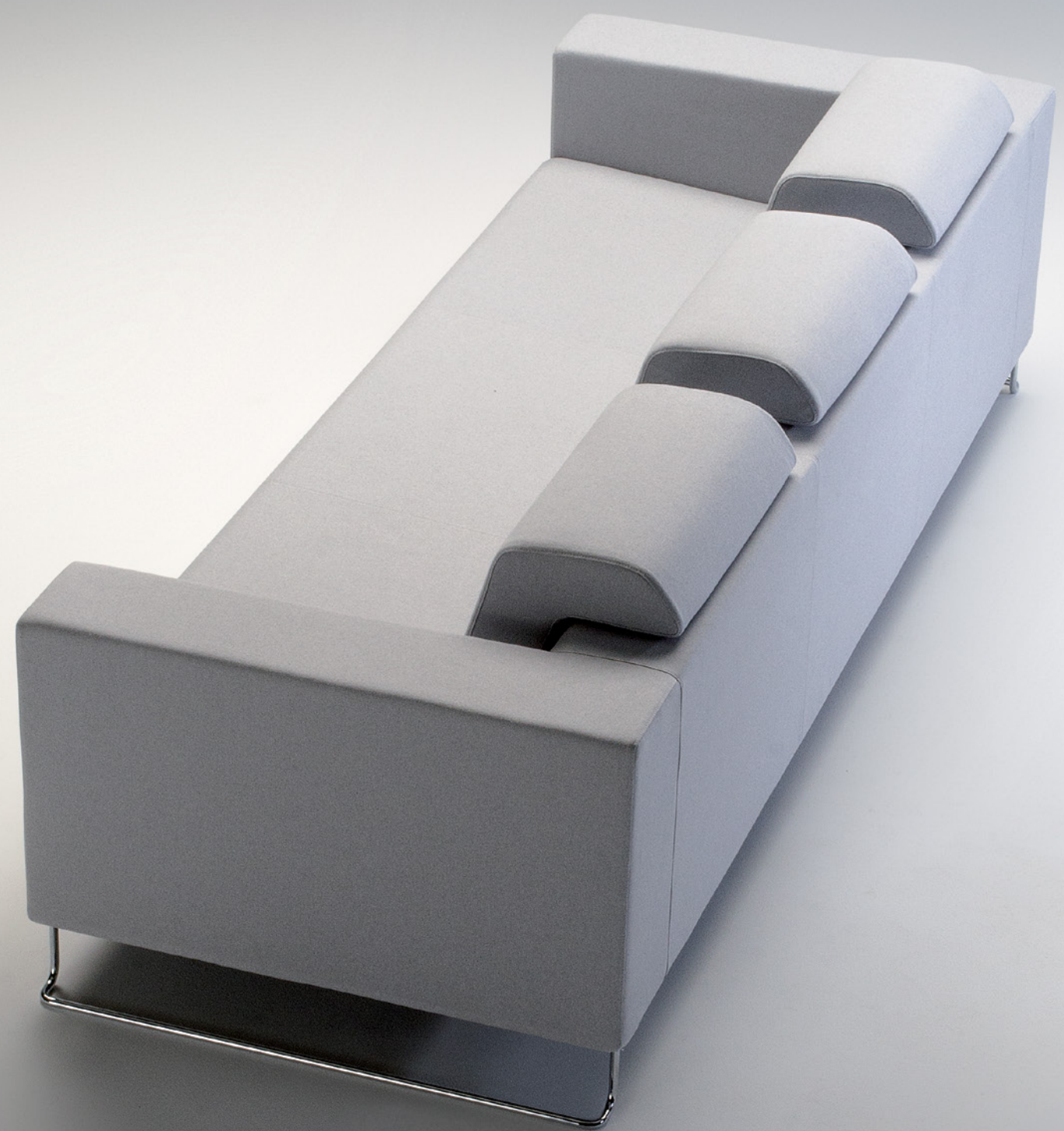





*Gran Vía* / The straight lines and the peculiar arrangement of the low backrests provide this sophisticated urban collection with the typical comfort of high seats. The contrast between rigor and comfort turn Gran Vía into a line of singular sofas and armchairs. The polyurethane foam cushions provide for comfort and the chromed legs for the innovative seal.

*Gran Vía* / Las líneas rectas y la peculiar disposición de los respaldos bajos aportan a esta colección sofisticada y urbana el confort propio de los asientos altos. El contraste entre el rigor y la comodidad hacen de Gran Vía una línea de sofás y butacas singular. Los cojines de espuma de poliuretano aportan confort y las patas cromadas, el sello innovador.

*Gran Vía* / Die geraden Linien und die besondere Anordnung der niedrigen Rückenlehnen verleihen dieser eleganten und stattlichen Kollektion die übliche Bequemlichkeit der hohen Sitze. Der Gegensatz zwischen Strenge und Bequemlichkeit machen aus Gran Vía eine einzigartige Sofalinie. Die Kissen aus Polyurethanschäumstoff sorgen für Komfort und die verchromten Füße für den innovativen Stempel.

*Gran Vía* / Les lignes droites et la particulière disposition des dossiers bas apportent à cette collection sophistiquée et urbaine, le confort propre des sièges hauts. Le contraste entre la rigueur et le confort font de Gran Vía une ligne de canapés et de fauteuils particulière. Les coussins en mousse de polyuréthane apportent le confort et les pieds chromés, l'aspect innovateur.



## Gran Vía

Frame made of reinforced flanders pine wood; suspension by means of high-quality elastic belts. Legs made of solid metal rods; available finishes: nickel/chrome shiny or matt finish, as well as customised RAL varnish (with surcharge). Seat and backrest made of CFC-free polyurethane foam, with different densities, covered by high-quality cotton. Completely removable upholstery, except leather.

Estructura de madera de pino flandes reforzada; suspensión mediante cinchas elásticas de alta calidad. Pies fabricados en varilla metálica maciza; acabados disponibles: tratamientos níquel/cromo brillo o mate, así como lacado en RAL cliente (con cargo adicional). Asiento y respaldos fabricados en espumas de poliuretano de varias densidades y libre de CFC, recubiertas por boata de alta calidad. Tapizado totalmente desenfundable, excepto piel.

Struktur aus verstärktem Pinienholz (Flandern); Aufhängung durch elastische Bänder höchster Qualität. Füße aus massivem Buchenholz. Verfügbare Endverarbeitungen: Natur, Wenge, Kirschbaum, Nussbaum und Eiche, und auch RAL-lackiert nach Kundenwunsch (mit Zuschlag). Sitz und Rücken in Monoblock-Ausführung, hergestellt aus FCKW-freiem Polyurethanschaum verschiedener Dichten, umgeben von Watte höchster Qualität. Fester Bezug.

Structure en bois de pin des Flandres renforcé; suspension par sangles élastiques de haute qualité. Pieds en tige métallique massive; finitions disponibles: traitement nickel/chrome brillant ou mat, ainsi que laquage en RAL du client (avec coût supplémentaire). Assise et dosiers en mousse de polyuréthane de différentes densités et sans CFC, enrobée d'ouate de haute qualité. Revêtement entièrement déhoussable, sauf pour le canapé en cuir.

ARMCHAIR (ref. B-1)

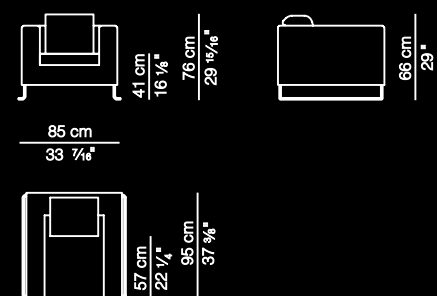

ARMCHAIR (ref. B-2)

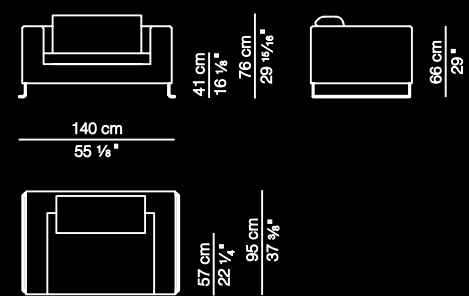

TWO SEATER SOFA (ref. S2/P)

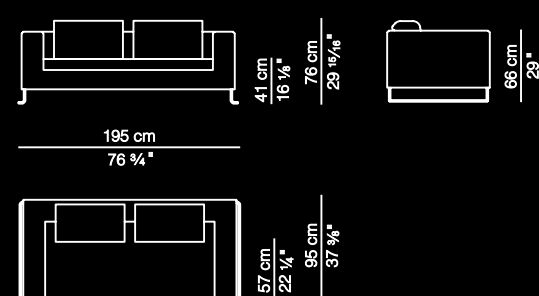

THREE SEATER SOFA (ref. S3/P)

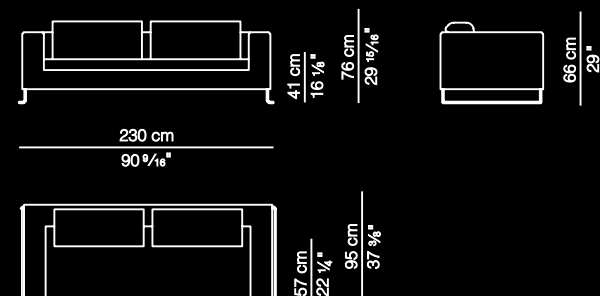

LARGE FOUR SEATER SOFA (ref. S4/P)

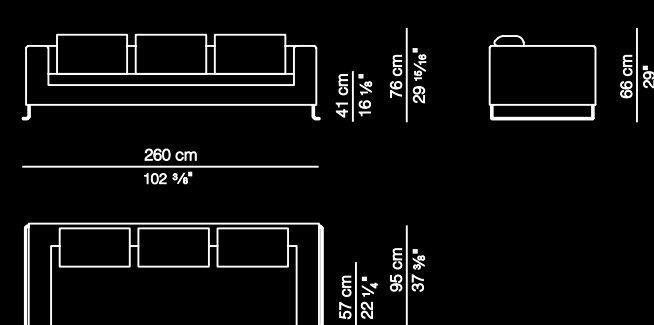

# Loft

Collection with endless versatility that looks for the ideal balance between the horizontal lines of the seat and the backrest and the informal arrangement of the cushions.







122  
—  
232



123  
—  
232

LOFT

designed by Lluís Codina





*Loft / Loft* is the ideal solution for those who prefer to decide which type of sofa they want to enjoy depending on the moment and the needs. A wooden structure covered with polyurethane offers the ideal base for a set of cushions filled with goose feathers and hollow fibres that allow to change the seat and to discover its multiple possibilities. This is complemented by a large number of components and sizes, with poufs and corner pieces to provide for more versatility.

*Loft / Loft* es la solución ideal para quienes prefieren decidir el tipo de sofá que quieren disfrutar según el momento y las necesidades. Una estructura de madera recubierta de poliuretano ofrece la base idónea para el conjunto de cojines de pluma de oca y fibras huecas que permite metamorfosear el asiento y descubrir sus múltiples personalidades. A ello se une un gran número de componentes y medidas, con pouf y rinconeras para darle mayor versatilidad.

*Loft / Loft* ist die ideale Lösung für diejenigen, die es vorziehen, das gewünschte Sofa je nach Moment und Bedarf zu wählen. Eine Holzstruktur, umgeben von Polyurethan, bietet die ideale Grundlage für die Kissen aus Gänsefedern und Hohlfasern, die es erlauben, den Sitz vielseitig zu verändern und zahlreiche Persönlichkeiten zu entdecken. Dazu kommen eine Vielzahl von Komponenten und Abmessungen, samt Pouf und Eckmodulen, mit denen eine ganz besondere Vielseitigkeit erreicht wird.

*Loft / Loft* est la solution idéale pour qui préfère décider du genre de canapé dont il veut jouir en fonction de ses moments et de ses besoins. Une structure en bois revêtu de polyuréthane offre la base idéale pour l'ensemble des coussins en plumes d'oie et fibres creuses qui permettent de métamorphoser l'assise et de découvrir ses multiples personnalités. Un grand nombre de composants et de dimensions est disponible, avec pouf et module en coin, pour lui donner davantage de versatilité.



## Loft

Frame made of reinforced flanders pine wood; suspension by means of high-quality elastic belts. Seat made of a CFC-free polyurethane foam core, with different densities, covered by a duvet filled with goose feathers and micro fibres. Backrest and auxiliary cushions made of goose feathers. Completely removable upholstery, except leather.

Estructura de madera de pino flandes reforzada; suspensión mediante cinchas elásticas de alta calidad. Asiento elaborado a partir de alma de espuma de poliuretano de varias densidades y libre de CFC, recubiertos por edredón de plumas de oca y micro fibras. Respaldo y cojines auxiliares elaborados en plumas de oca. Totalmente desfundable, excepto piel.

Struktur aus verstärktem Pinienholz (Flandern); Aufhängung durch elastische Bänder höchster Qualität. Sitz zusammengesetzt aus FCKW-freiem Polyurethanschaumkern verschiedener Dichten, umgeben von Gänsefedern und Mikrofasern. Rücken- und Zusatzkissen aus Gänsefedern. Komplett abziehbar, ausgenommen Ausführung in Leder.

Structure en bois de pin des Flandres renforcé; suspension par sangles élastiques de haute qualité. Assise élaborée à partir d'un cœur en mousse de polyuréthane de différentes densités et sans CFC, enrobée d'un édreton en plumes d'oie et microfibres. Dossier et coussins auxiliaires en plumas d'oie. Entièrement déhoussable, sauf pour le canapé en cuir.

ARMCHAIR (ref. B-2)

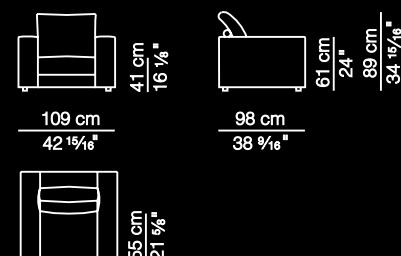

TWO SEATER SOFA (ref. S2/P)

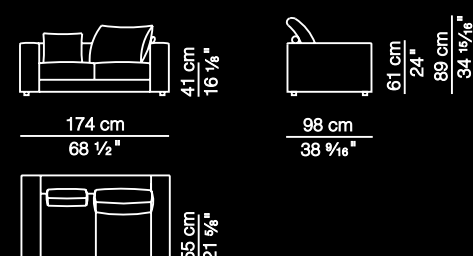

THREE SEATER SOFA (ref. S3/P)

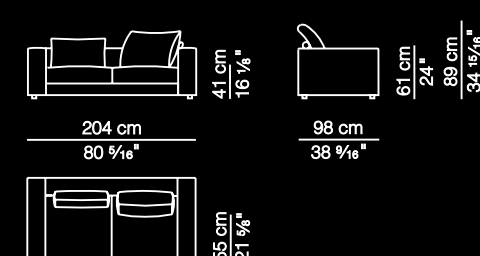

CENTRAL ELEMENT (ref. MD-1)

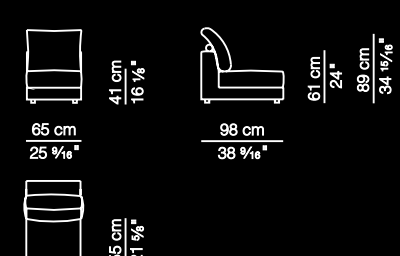

CENTRAL ELEMENT 130 CM (ref. MD-2/P)

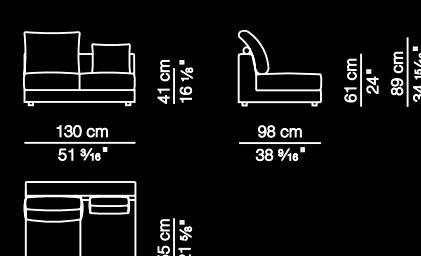

CENTRAL ELEMENT w (ref. MD-3/P)

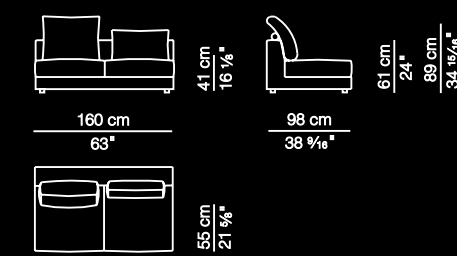

FOUR SEATER SOFA (ref. S4/P)

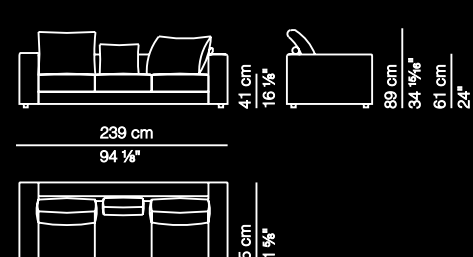

LARGE FOUR SEATER SOFA (ref. S4/PXL)

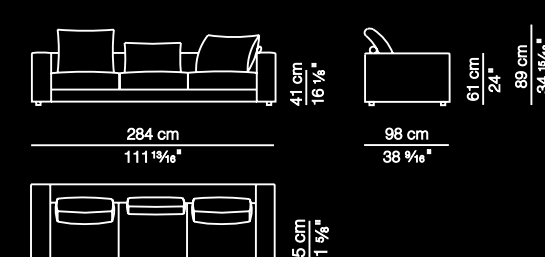

CENTRAL ELEMENT (ref. MD-4/P)

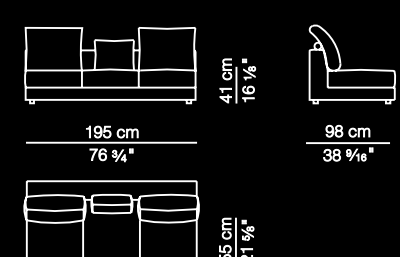

CENTRAL ELEMENT (ref. MD-4/PXL)

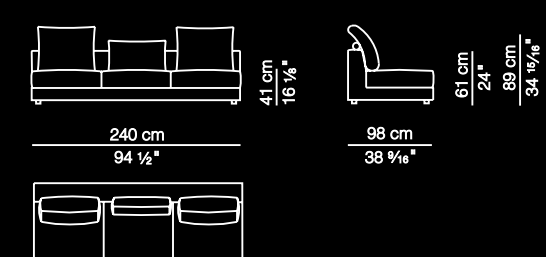

LATERAL ELEMENT (ref. MDB-1)

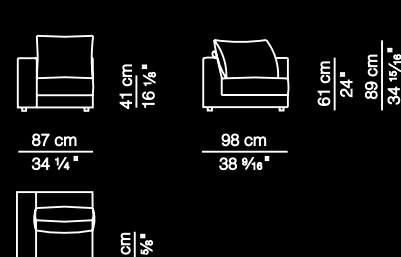

LATERAL ELEMENT (ref. MDB-2/P)

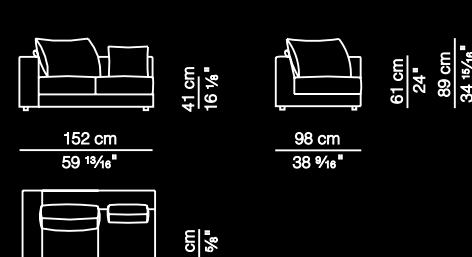

LATERAL ELEMENT (ref. MDB-3/P)

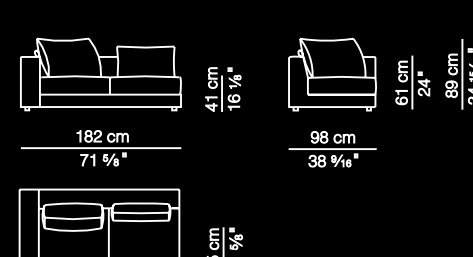

CORNER (ref. RI1/P)

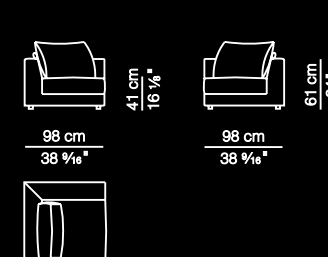

CHAISE LONGUE (ref. CHL-1)

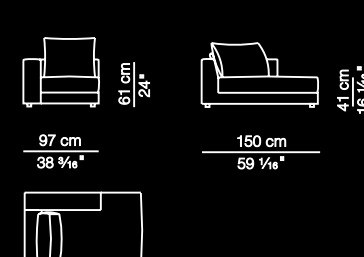

CHAISE LONGUE (ref. CHL-2)

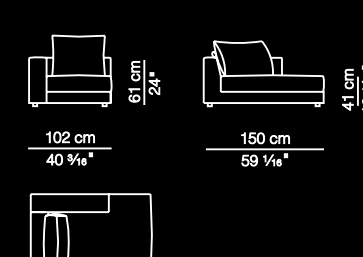

LATERAL ELEMENT (ref. MDB-4/P)

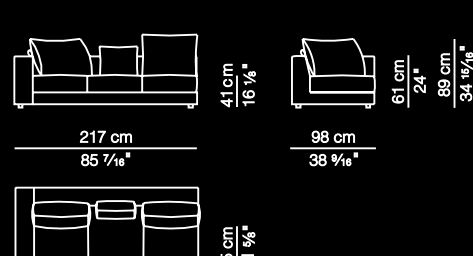

LATERAL ELEMENT (ref. MDB-4/PXL)

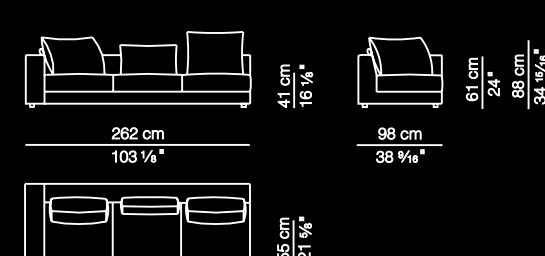

POUF (ref. PF65)

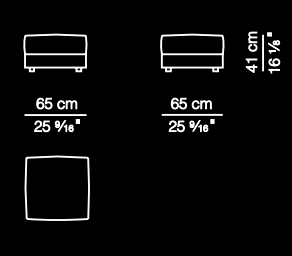

POUF (ref. PF80)

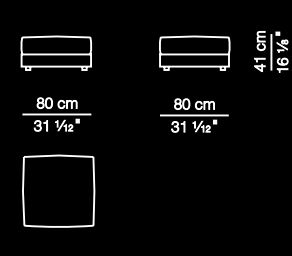

POUF (ref. PF135)

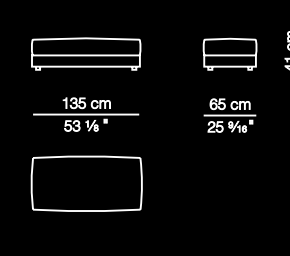



# Monroe

A huge combination potential and a coherent frame that provide it with the ability to give an answer to the most varied requirements. The reclining back reminds us that comfort is a personal criterion.











134  
232135  
232

*Monroe* / The backrests that can be reclined in several positions by means of an invisible mechanism are the biggest attraction of this collection. The top quality materials with which it is made allow qualifying it as one of the most suggestive and perfect sofas on the market. The structural coherence of the design is supported by proportions that are as forceful as its own aesthetics.

*Monroe* / Los respaldos reclinables en varias posiciones mediante un mecanismo invisible son el mayor atractivo de esta colección. Los materiales de primera calidad con que está realizado permiten calificarlo como uno de los sofás más sugestivos y perfectos del mercado. La coherencia estructural del diseño se apoya en unas proporciones tan contundentes como su propia estética.

*Monroe* / Die verstellbaren Rückenlehnen mit ihren zahlreichen Positionen, dank eines unsichtbaren Mechanismus, sind die größte Attraktion dieses Sofas. Die erstklassigen Materialien, aus denen das Sofa hergestellt wurde, machen es zu eines der suggestivsten und perfektesten Sofas auf dem Markt. Die strukturelle Kohärenz des Designs stützt sich auf Proportionen, die so entscheidend wie die eigene Ästhetik sind.

*Monroe* / Les dossiers inclinables sur différentes positions au moyen d'un mécanisme invisible sont le plus grand attrait de cette collection. Les matériaux de première qualité avec lesquels elle est réalisée permettent de la qualifier comme l'un des canapés les plus suggestifs et parfaits du marché. La cohérence structurelle du design s'appuie sur des proportions aussi frappantes que l'est sa propre esthétique.



## Monroe

Frame made of reinforced flanders pine wood; suspension by means of high-quality elastic belts. Metal or solid beech wood legs; metal finishes: nickel/chrome shiny or matt finish, as well as customised RAL varnish (with surcharge); wood finishes: natural, wenge, cherry, nut and oak. Seat made of a CFC-free foam core with different densities, upper layer of high-density viscoelastic, all covered by a duvet filled with goose feathers and micro fibres. Backrest and auxiliary cushions made of goose feathers. Back-regulation mechanism made in Germany, with 7 positions. Completely removable upholstery, except leather.

Estructura de madera de pino flandes reforzada; suspensión mediante cinchas elásticas de alta calidad. Pies metálicos o de madera maciza de haya; acabados metálicos: tratamiento níquel/cromo brillo o mate, así como lacado en RAL cliente (con cargo adicional); acabados maderas: natural, wengue, cerezo, nogal y roble. Asiento elaborado con alma de espuma de varias densidades y libre de CFC, con capa superior de viscoelástica de gran densidad, todo ello envuelto por edredón de plumas de oca y micro fibras. Respaldos y cojines auxiliares fabricados en plumas de oca. Mecanismo de articulación de respaldo made in Germany, de 7 posiciones. Totalmente desenfundable, excepto piel.

Struktur aus verstärktem Pinienholz (Flandern); Aufhängung durch elastische Bänder höchster Qualität. Füße aus Metall oder massivem Buchenholz. Metall-Endverarbeitungen: Nickel/Chrom-Behandlung, glänzend oder matt, und RAL-lackiert nach Kundenwunsch (mit Zuschlag). Holz-Endverarbeitungen: Natur, Wenge, Kirschbaum, Nussbaum und Eiche. Sitz zusammengesetzt aus FCKW-freiem Schaumstoffkern verschiedener Dichten, mit oberer viskoelastischer Auflage hoher Dichte, umgeben von Gänsefedern und Mikrofasern. Rücken- und Zusatzkissen aus Gänsefedern. In Deutschland hergestelltes Verstellmechanismus für den Rücken, 7 verschiedene Positionen. Komplet abziehbar, ausgenommen Ausführung in Leder.

Structure en bois de pin des Flandres renforcé; suspension par sangles élastiques de haute qualité. Pieds métalliques ou en bois de hêtre massif. Finitions métalliques: traitement nickel/chrome brillant ou mat, ainsi que laquage en RAL du client (avec coût supplémentaire). Finitions bois: naturel, wengé, carisier, noyer et chêne. Assise élaborée avec cœur en mousse de différentes densités et sans CFC, avec couche supérieure de viscoélastique haute densité, l'ensemble enrobé d'un édredon en plumes d'oie et microfibres. Dossiers et coussins auxiliaires en plumes d'oie. Mécanisme d'articulation du dossier made in Germany, à 7 positions. Entièrement déhoussable, sauf pour le canapé en cuir.

LATERAL ELEMENT MDB-1 (ref. MDB-1)

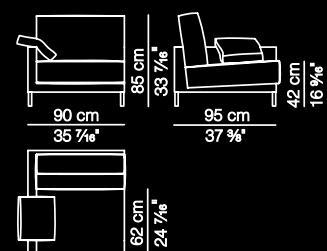

LOWE SEAT LATERAL ELEMENT (ref. MDB-LWS)

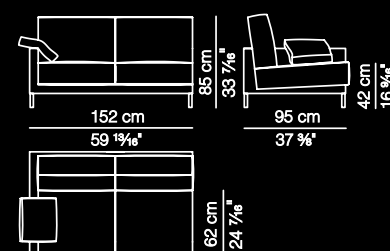

TWO SEATER LATERAL ELEMENT (ref. MDB-2/P)

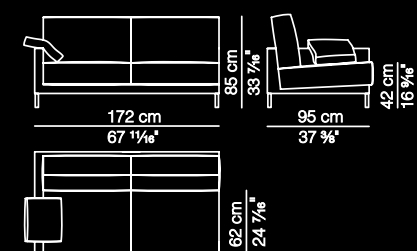

ARMCHAIR (ref. B-1)

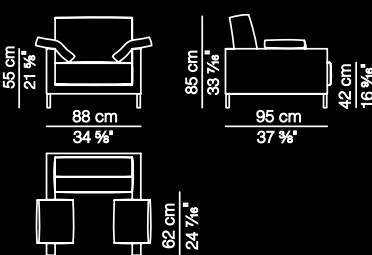

ARMCHAIR (ref. B-2)

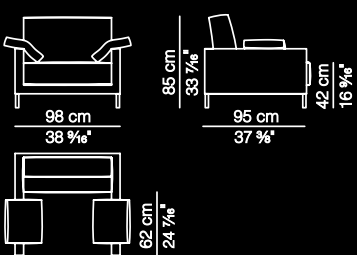

LOWE SEAT (ref. LWS)

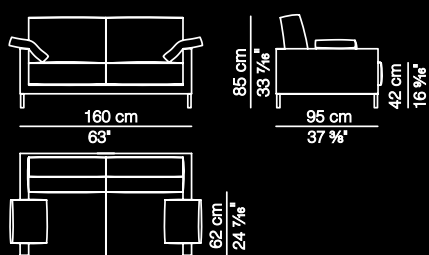

THREE SEATER LATERAL ELEMENT (ref. MDB-3/P)

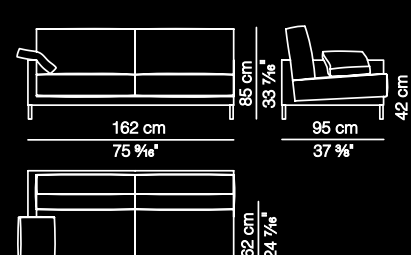

FOUR SEATER LATERAL ELEMENT (ref. MDB-4/P)

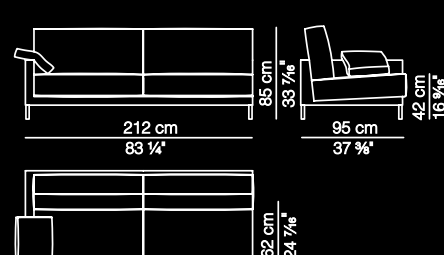

XL FOUR SEATER LATERAL ELEMENT (ref. MDB-4/PXL)

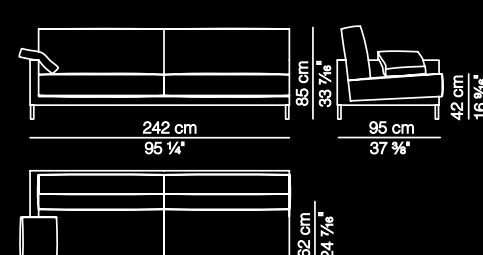

TWO SEATER SOFA (ref. S2/P)

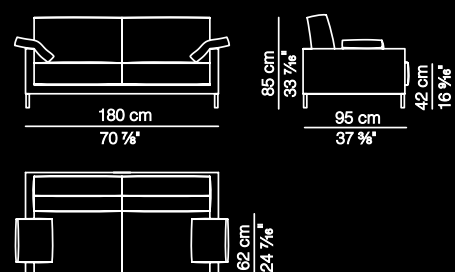

THREE SEATER SOFA (ref. S3/P)

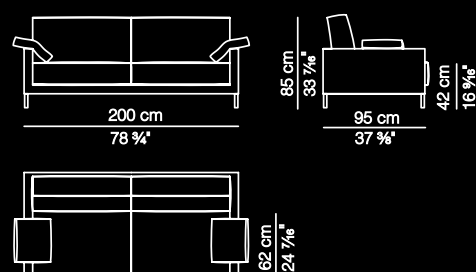

CENTRAL ELEMENT MD-1 (ref. MD-1)

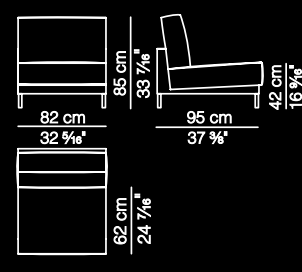

LOWE SEAT CENTRAL ELEMENT (ref. MD-LWS)

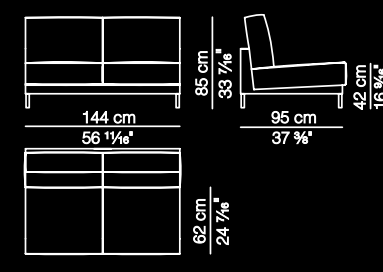

TWO SEATER CENTRAL ELEMENT (ref. MD-2/P)

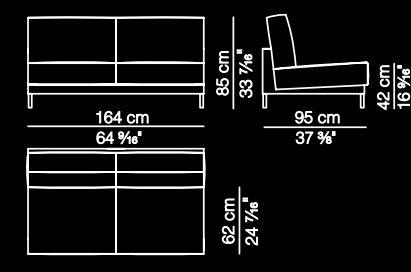

FOUR SEATER SOFA (ref. S4/P)

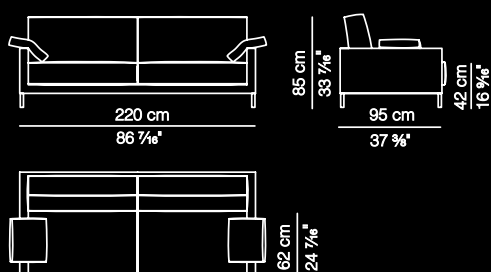

XL FOUR SEATER SOFA (ref. S4/P XL)

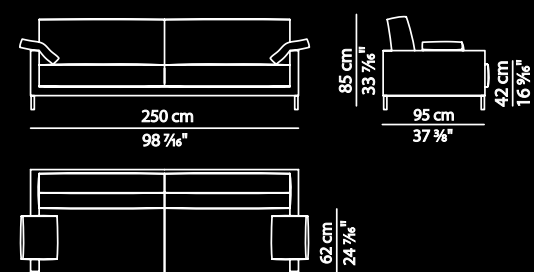

THREE SEATER CENTRAL ELEMENT (ref. MD-3/P)

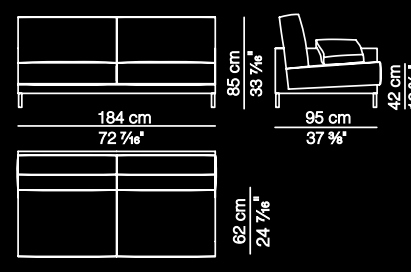

FOUR SEATER CENTRAL ELEMENT (ref. MD-4/P)

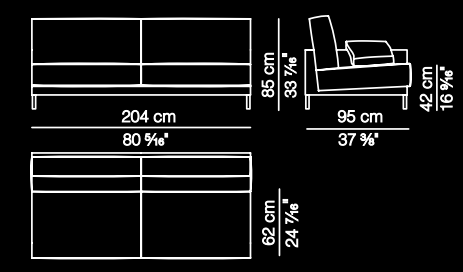

XL FOUR SEATER CENTRAL ELEMENT (ref. MD-4/PXL)

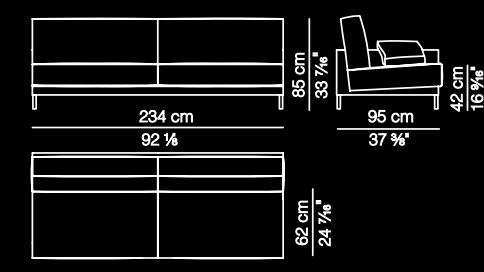



# Manolete

Iconic piece, with references in the world of art, with risky aesthetics to characterise the space in which it rests. An armchair that asks for space around it and generates admiration.







*Manolete* / An armchair that has turned into one of the undeniable references of the transgressive and hedonist spirit of the eighties. No wonder *Manolete* is one of the most awarded Spanish designs of recent years. An austere and imposing piece with a slightly human touch that proposes a wink to the spectator. Armchair, suit valet, sculpture... a little piece of art.

*Manolete* / Una butaca que ya se ha convertido en uno de los referentes indiscutibles del espíritu transgresor y hedonista de los años ochenta. No en vano *Manolete* es uno de los diseños españoles más premiados de los últimos años. Una pieza austera e imponente con un aire ligeramente humano que propone un guiño al espectador. Butaca, galán de noche, calzadora, escultura... una pequeña obra de arte.

*Manolete* / Ein Sessel der bereits zu einem unbestreitbaren Bezugsstück des transgressiven und hedonistischen Geistes der achtziger Jahre geworden ist. Nicht umsonst ist *Manolete* eines der meist preisgekrönten spanischen Designs der letzten Jahre. Ein nüchternes und imposantes Stück, mit einem leicht menschlichen Touch, der dem Zuschauer einen Wink zuschickt. Sessel, Kleiderablage, Skulptur... ein kleines Kunstwerk.

*Manolete* / Un fauteuil qui s'est déjà converti dans l'une des références indiscutables de l'esprit transgresseur et hédoniste des années quatre-vingt. Ce n'est pas en vain que *Manolete* est l'un des designs espagnols les plus récompensés des dernières années. Une pièce austère et imposante avec un air légèrement humain qui est un clin d'œil au spectateur. Fauteuil, valet de nuit, sculpture, ... un petit chef-d'œuvre.





## Tabasco

Frame made of reinforced flanders pine wood. Legs made of solid beech wood; available finishes: natural and wengé. Seat and backrest made of CFC-free polyurethane foam, with different densities, covered by high-quality cotton. Non-removable upholstery.

Estructura de madera de pino flandes reforzada. Pies de madera de haya maciza; acabados disponibles: natural y wengué. Asiento y respaldo realizados en espumas de poliuretano de varias densidades y libres de CFC, recubiertas por boata de alta calidad. Tapizado fijo.

Struktur aus verstärktem Pinienholz (Flandern). Füße aus massivem Buchenholz. Verfügbare Endverarbeitungen: Natur und Wenge. Sitz und Rücken hergestellt aus FCKW-freiem Polyurethanschaum verschiedener Dichten, umgeben von Watte höchster Qualität. Fester Bezug.

Structure en bois de pin des Flandres renforcé. Pieds en bois de hêtre massif; finitions disponibles: naturel et wengé. Assise et dossier en mousse de polyuréthane de différentes densités et sans CFC, revêtu d'ouate de haute qualité. Revêtement fixe.

ARMCHAIR (ref. B-1)

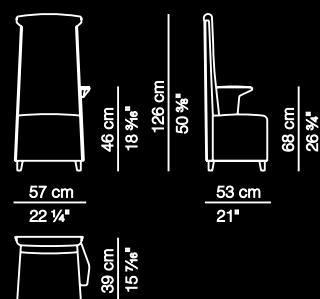

# Sal y Pimienta

A space within space:  
a welcoming structure that reinvents the concept of intimacy without giving up on comfort, which is expressed by the cushions.











*Sal y Pimienta* / *Sal y Pimienta* is presented in two versions: a traditional version with low backrest and another version with a vocation to furnish the space and turn it into an area of privacy, thanks to its high back. It has a metal, chrome-finished frame, a seat made of polyurethane and foam, and several cushions that allow for different configurations. An ideal collection for home and contract.

*Sal y Pimienta* / *Sal y Pimienta* se presenta en dos versiones: una tradicional con el respaldo bajo y otra con vocación de amueblar el espacio y convertirlo en zona de intimidad, gracias a su respaldo alto. Se realiza con estructura de metal acabado en cromo, asiento de poliuretano y plumas, además de muchos cojines que permiten configurar diferentes interpretaciones de uso. Una colección idónea para hogar y contract.



*Sal y Pimienta* / *Sal y Pimienta* steht in zwei Versionen zur Verfügung: eine traditionelle Version mit niedriger Rückenlehne und eine andere, die dem Raum füllen will und ihn mit seiner hohen Rückenlehne zu einem privaten Bereich machen will. Er setzt sich zusammen aus einer verchromten Metallstruktur, Sitz aus Polyurethan und Federn, und vielen Kissen, mit denen man verschiedene Verwendungsinterpretationen zusammenstellen kann. Eine ideale Kollektion für den Heimbedarf und für Innenausstatter.

*Sal y Pimienta* / *Sal y Pimienta* est présentée en deux versions: l'une traditionnelle avec le dossier bas, et l'autre destinée à meubler l'espace et à le convertir en une zone d'intimité grâce à son dossier haut. Elle est réalisée avec une structure en métal chromé, une assise en polyuréthane et plumes, et de nombreux coussins qui permettent de configurer différentes interprétations d'utilisation. Une collection idéale pour la maison et le style contract.







## Sal y Pimienta

Metal frame cut by laser, with anticorrosion treatment; suspension by means of high-quality elastic belts. Metal legs made of solid rod with shiny nickel/chrome finish. Seat made of a CFC-free high-quality polyurethane foam core, covered by a duvet filled with goose feathers and micro fibres. Backrest and auxiliary cushions made of goose feathers. Completely removable upholstery.

Estructura metálica de corte por láser con tratamiento anticorrosión; suspensión mediante cinchas elásticas de alta calidad. Pies metálicos de varilla maciza con acabado níquel/cromo brillo. Asiento elaborado a partir de alma de espuma de poliuretano de alta calidad y libre de CFC, envuelta por edredón de plumas de oca y micro fibras. Respaldos y cojines auxiliares realizados en plumas de oca. Totalmente desenfundable.

Metallstruktur, mit Laser geschnitten und korrosionsschützend behandelt. Aufhängung durch elastische Bänder höchster Qualität. Füße aus massiven Metallstäben, mit glänzender Nickel/Chrom-Endverarbeitung. Sitz zusammengesetzt aus FCKW-freiem Polyurethanschäumkern höchster Qualität, umgeben von Gänsefedern und Mikrofasern. Rücken- und Zusatzkissen aus Gänsefedern. Komplett abziehbar.

Structure métallique coupée au laser avec traitement anticorrosion ; suspension par sangles élastiques de haute qualité. Pieds métalliques en tige massive avec finition nickel/chrome brillant. Assise élaborée à partir d'un cœur en mousse de polyuréthane de haute qualité et sans CFC, enrobée d'un édrédon en plumes d'oie et microfibres. Dossiers et coussins auxiliaires en plumas d'oie. Entièrement déhoussable.

ARMCHAIR (ref. B-2)

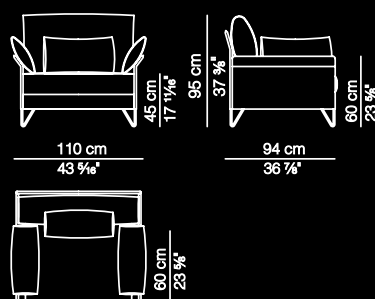

LOWE SEAT (ref. LWS)

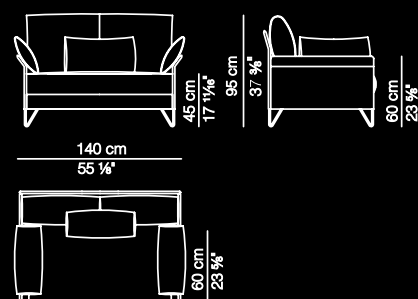

TWO SEATER SOFA (ref. S2/P)

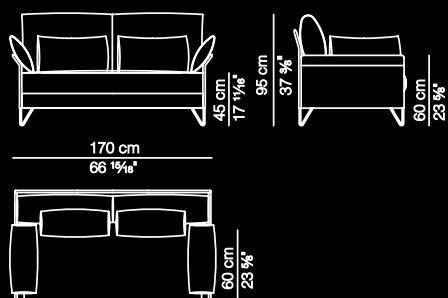

THREE SEATER SOFA (ref. S3/P)

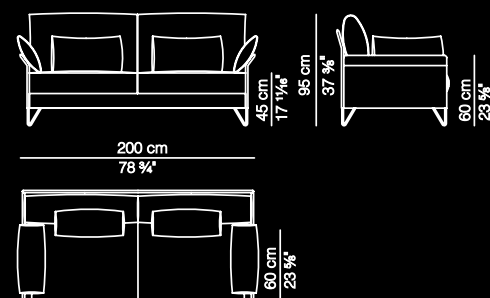

FOUR SEATER SOFA (ref. S4/P)

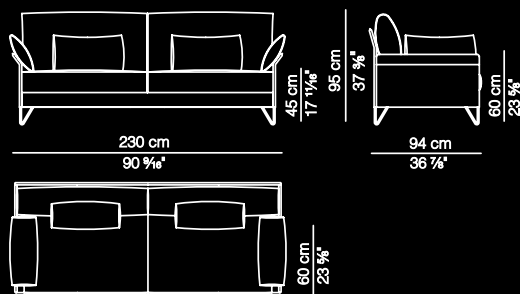

XL FOUR SEATER SOFA (ref. S4/PXL)

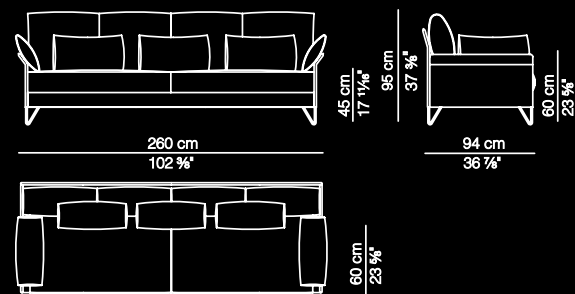

RECTANGULAR PILLOW (ref. CJ-RIN)

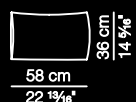

SQUARE PILLOW (ref. CJ-CUA)



LATERAL ELEMENT (ref. MDB-1)

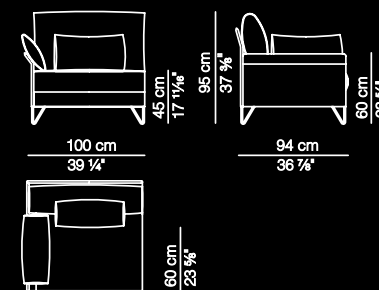

LOWE SEAT LATERAL ELEMENT (ref. MDB-LWS)

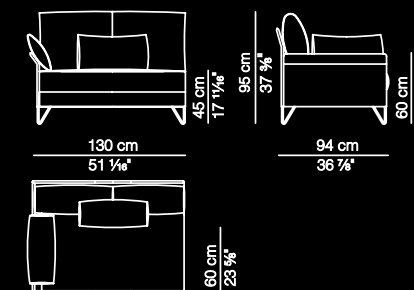

TWO SEATER LATERAL ELEMENT (ref. MDB-2/P)

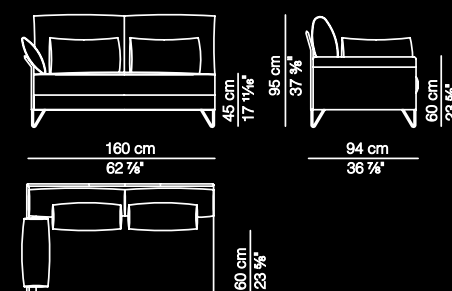

CHAISE LONGUE (ref. CHL-1)

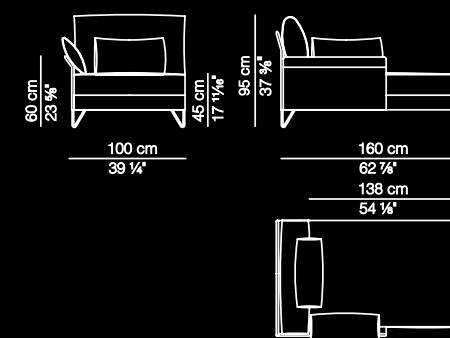

HIGH BACK LOWE SEAT (ref. LWS)

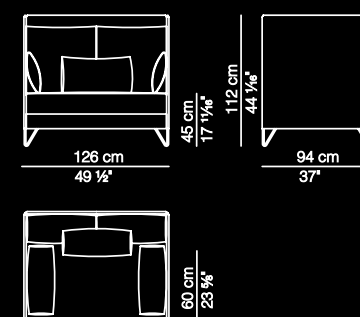

HIGH BACK THREE SEATER SOFA (ref. S2/P)

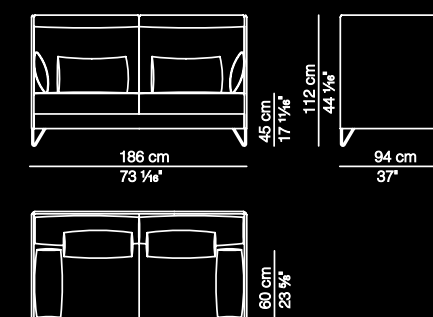

XL HIGH BACK FOUR SEATER SOFA (ref. S4/PXL)

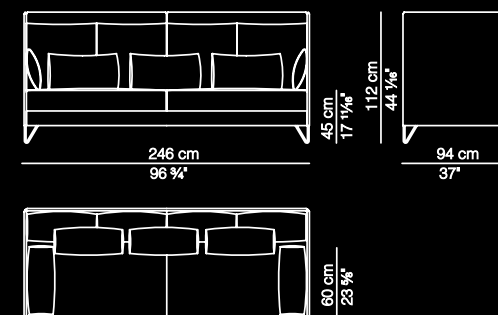



# Aramis

A sofa with a geometrical and solid image, softened by the subtle curves of the armrests and the outer lines. It expresses as much comfort as it truly offers.















164  
232

*Aramis / Aramis* is a versatile programme with three different seat widths, exceptional lengths, poufs, chaise-longue and corner pieces that allow for the composition of a relationship and relax area to the shape of any space. Its straight and compact shapes are the advance of a soft feeling of comfort, supported by the quality of the materials with which it is manufactured.

*Aramis / Aramis* es un programa versátil con tres anchos de asiento, longitudes excepcionales, poufs, chaise longue y rinconeras que permite componer la zona de relación y descanso a medida de cualquier espacio. Sus formas rectas y compactas son el anticipo de una suave sensación de comodidad, apoyada en la calidad de los materiales con que se realiza.

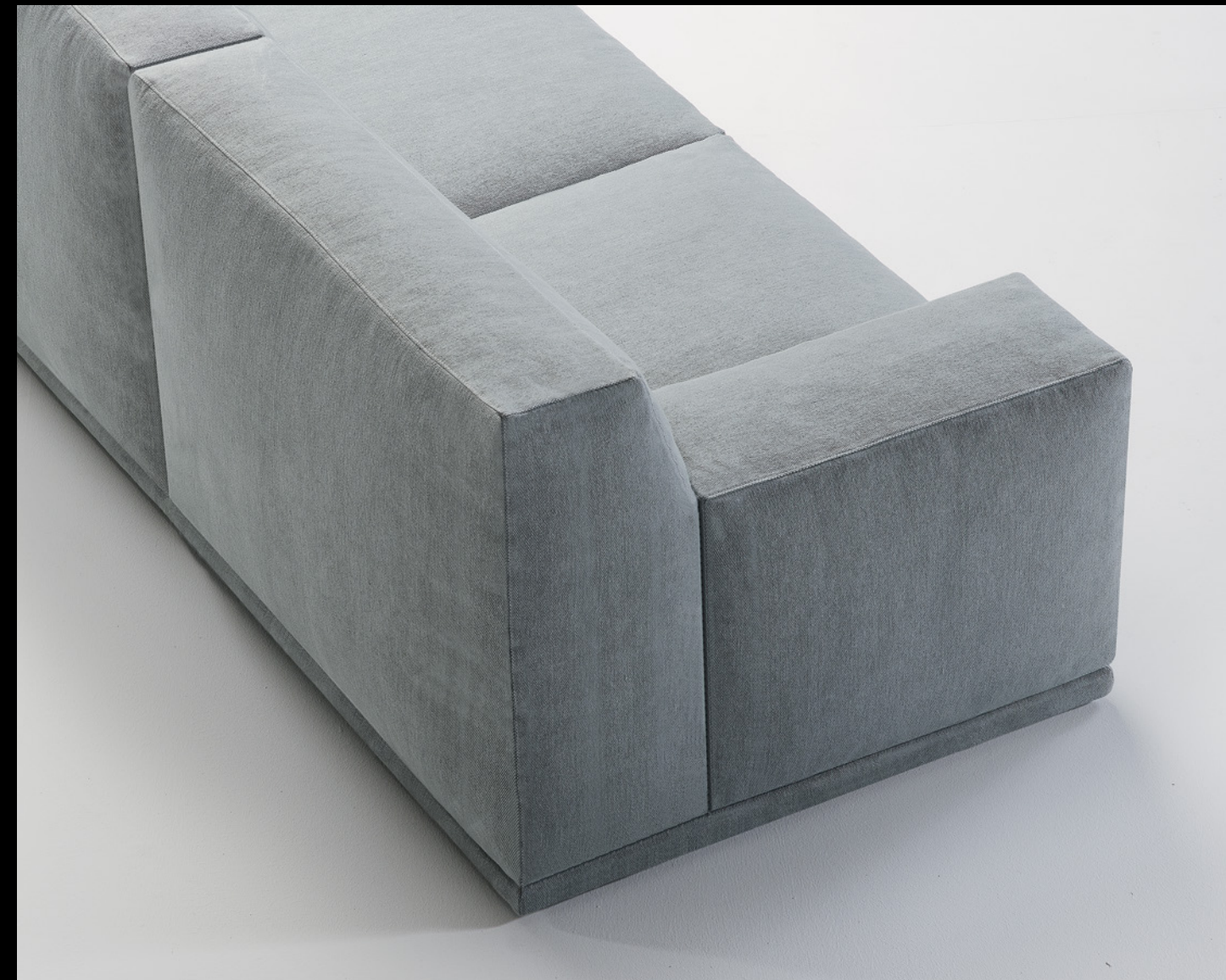
165  
232

*Aramis / Aramis* ist ein vielseitiges Programm mit drei verschiedenen Sitzbreiten, außergewöhnlichen Längen, Poufs, Chaise Longue und Eckmodulen, mit denen ein Entspannungs- und Relaxbereich, dem verfügbaren Raum entsprechend, zusammengestellt werden kann. Die geraden und kompakten Formen sind die Vorahnung auf ein sanftes Gefühl der Bequemlichkeit, gestützt auf die Qualität der Materialien, mit denen es hergestellt wurde.

*Aramis / Aramis* est un programme versatile en trois largeurs d'assise, des longueurs exceptionnelles, des poufs, des chaises longues et des modules en coin, qui permet de composer la zone de relax et de repos sur mesure dans n'importe quel espace. Ses formes droites et compactes sont l'avance d'une douce sensation de confort, appuyée sur la qualité des matériaux avec lesquels il est réalisé.



**Aramis**

Base made of reinforced flanders pine wood; internal structures of seat, armrest and backrest made of solid metal rod with anticorrosion protection; suspension by means of high-quality elastic bands. Monoblock seat, backrest and armrest, with a CFC-free polyurethane foam core, with different densities; covered by a duvet filled with goose feathers. Easily detachable elements. Completely removable upholstery, except leather.

Base de madera de pino flandes reforzada; estructuras internas de asiento, brazo y respaldos de varilla metálica maciza con tratamiento anticorrosión; suspensión mediante cinchas elásticas de gran calidad. Asientos, respaldos y brazos fabricados en mono-bloque, con alma de espuma de poliuretano de varias densidades y libre de CFC; todos ellos envueltos por edredón de plumas de oca. Elementos desmontables con gran facilidad. Totalmente desenfundable, excepto piel.

Struktur aus verstärktem Pinienholz (Flandern). Interne Strukturen von Sitz, Armlehnen und Rücken aus massivem Metallstab, mit korrosionsschützender Behandlung. Aufhängung durch elastische Bänder höchster Qualität. Sitz, Rückenlehne und Armlehne in Monoblock-Ausführung, mit FCKW-freiem Polyurethanschaum verschiedener Dichten, umgeben von Gänsefedern. Einfach auseinander zu bauende Elemente. Komplett abziehbar, ausgenommen Ausführung in Leder.

Base en bois de pin des Flandres renforcé. Structures internes d'assise, d'accoudoirs et de dossiers en tige métallique massive avec traitement anticorrosion ; suspension par sangles élastiques de grande qualité. Assises, dossiers et accoudoirs monoblocs, avec cœur en mousse de polyuréthane de différentes densités et sans CFC ; l'ensemble enrobé d'un édredon en plumes d'oie. Éléments très facilement démontables. Entièrement déhoussable, sauf pour le canapé en cuir.

ARMCHAIR (ref. B-2)

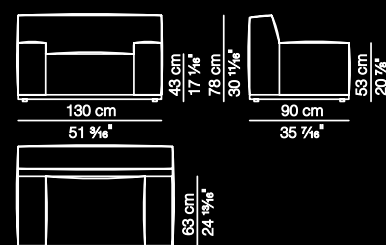

LATERAL ELEMENT (ref. MDB-2)

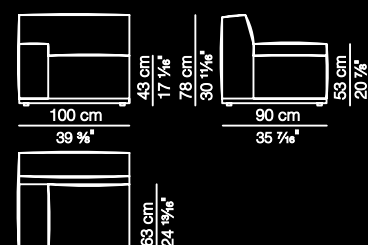

LATERAL ELEMENT (ref. MDB-3)

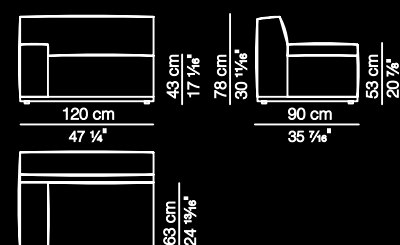

CENTRAL ELEMENT (ref. MD-1)

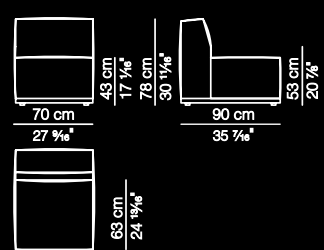

CENTRAL ELEMENT (ref. MD-2)

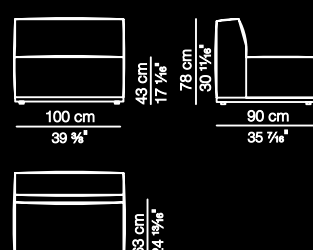

CENTRAL ELEMENT (ref. MD-3)

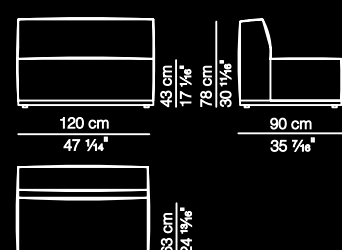

CORNER ELEMENT (ref. R11/P)

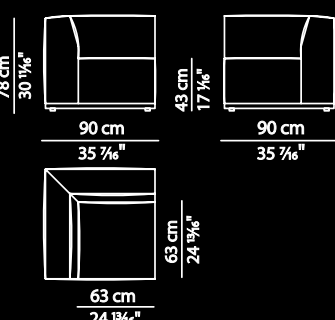

CHAISE LONGUE (ref. CHL-1)

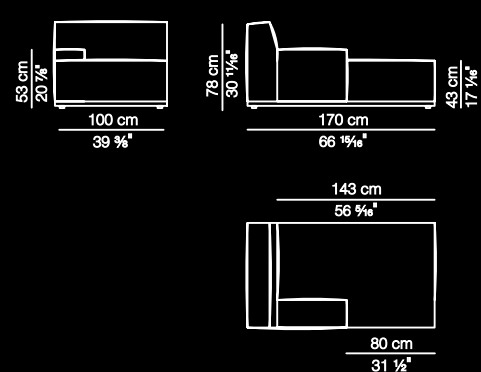

CHAISE LONGUE (ref. CHL-2)

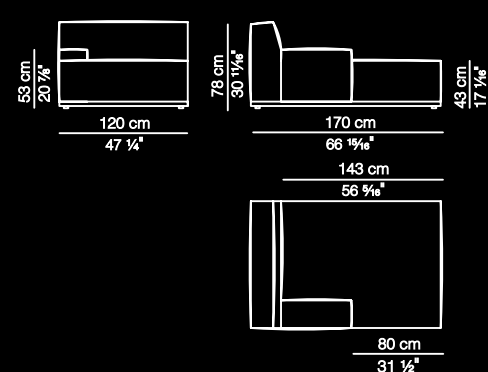

ISLAND / POUF (ref. IS90 / PF90)

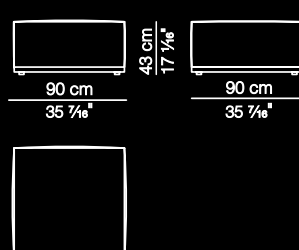

ISLAND / POUF (ref. IS120 / PF120)

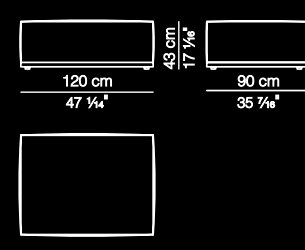

# Moon

Subtle references to the shapes of rationalism in a piece that holds two perspectives of design that complement each other: formal purity and highest comfort.









170  
232

*Moon* / A warm homage to the design of the Bauhaus school due to the solid frame made of curved steel, its depth and the suggestive contrast of materials. The Moon armchair is presented with seat and backrest in a single piece filled with polyurethane foam.

*Moon* / Un cálido homenaje al diseño de la escuela Bauhaus gracias a la sólida estructura de acero curvado, su profundidad y el sugestivo contraste de materiales. La butaca Moon se presenta con asiento y respaldo de una sola pieza rellena de espuma de poliuretano.

*Moon* / Eine herzliche Ehrung des Designs der Bauhaus Schule, dank der soliden, gebogenen Stahlstruktur, der Tiefe und des suggestiven Materialkontrasts. Der Sitz und die Rückenlehne des Sessels Moon sind ein einziges Stück, das mit Polyurethanschäumstoff gefüllt ist.

*Moon* / Un chaleureux hommage au design de l'école Bauhaus grâce à la solide structure en acier courbé, à la profondeur et au suggestif contraste de matériaux. Le fauteuil Moon est présenté avec assise et dossier en une seule pièce rembourrée de mousse de polyuréthane.

MOON

designed by Ferran Estela

171  
232



## Moon

Frame made of reinforced flanders pine wood; suspension by means of high-quality elastic belts. Legs made of calibrated tube, cone-shaped; available finishes: nickel/chrome shiny or matt finish, as well as customised RAL varnish (with surcharge). Monoblock seat and backrest made of CFC-free polyurethane foam, with different densities, covered by high-quality cotton. Non-removable upholstery.

Estructura de madera de pino flandes reforzada; suspensión mediante cinchas elásticas de alta calidad. Pies realizados en tubos calibrados, conificados; acabados disponibles: tratamiento níquel/cromo brillo o mate, así como lacado en RAL cliente (con cargo adicional). Asiento y respaldo fabricados en mono - bloque con espumas de poliuretano de varias densidades y libres de CFC, recubiertas por boata de alta calidad. Tapizado fijo.

Struktur aus verstärktem Pinienholz (Flandern); Aufhängung durch elastische Bänder höchster Qualität. Füße aus kalibriertem Rohr, kegelförmig. Verfügbare Endverarbeitungen: Nickel/Chrom-Behandlung, glänzend oder matt, und RAL-lackiert nach Kundenwunsch (mit Zuschlag). Sitz und Rücken in Monoblock-Ausführung, hergestellt aus FCKW-freiem Polyurethanschaum verschiedener Dichten, umgeben von Watte höchster Qualität. Fester Bezug.

Structure en bois de pin des Flandres renforcé; suspension par sangles élastiques de haute qualité. Pieds en tubes calibrés, de forme conique; finitions disponibles: traitement nickel/chrome brillant ou mat, ainsi que laquage en RAL du client (avec coût supplémentaire). Assise et dossier monoblocs avec mousse de polyuréthane de différentes densités et sans CFC, revêtue d'ouate de haute qualité. Revêtement fixe.

ARMCHAIR (ref. B-1)

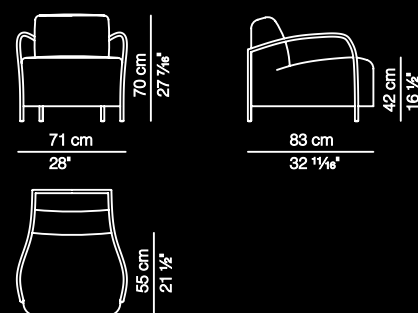

TWO SEATER SOFA (ref. S2/P)

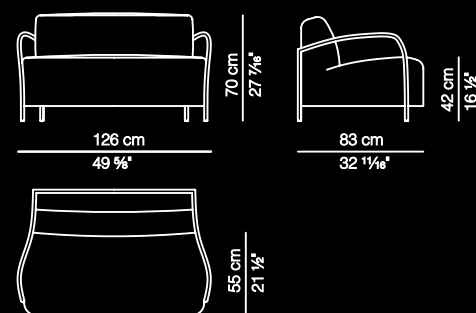

THREE SEATER SOFA (ref. S3/P)

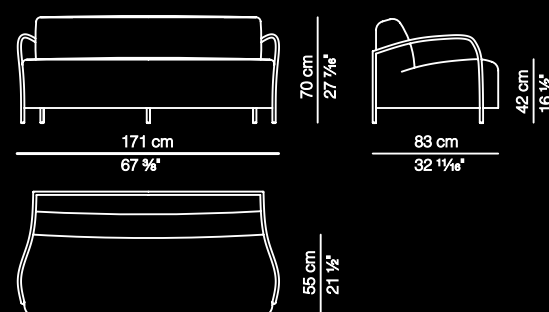

FOUR SEATER SOFA (ref. S4/P)

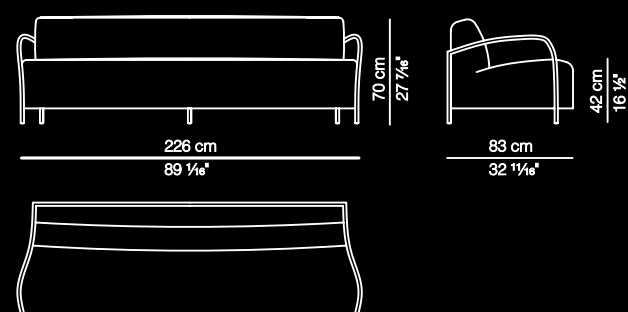

# Metropolitan

The expression of elegance and sobriety melt with a design that wants to let the body adapt slowly but surely. The essence of rational and sophisticated upholstered furniture.









*Metropolitan* / Lightness and personality are the features that define the Metropolitan collection, a true must among upholstered seats. Metal legs with a discreet elegance support, almost in the air, the comfortable presence of the modules that consist of a wooden frame, and seats and cushions made of polyurethane foam. A sofa that has been designed for a long-lasting use.

*Metropolitan* / Ligereza y personalidad son los rasgos que definen la colección Metropolitan, un auténtico "must" del asiento tapizado. Unas patas metálicas de discreta elegancia sostienen, casi en el aire, la cómoda presencia de los módulos realizados con estructura de madera, asientos y cojines de espuma de poliuretano. Un sofá diseñado para uso prolongado.

*Metropolitan* / Leichtigkeit und Persönlichkeit sind die Eigenschaften, die die Kollektion Metropolitan beschreiben und zu einem „Muss“ in Sachen Polstersitzen werden lässt. Metallfüße mit diskreter Eleganz stützen, fast in der Luft, die bequeme Präsenz der Module, die sich aus einer Holzstruktur, Sitze und Kissen aus Polyurethanschäumstoff zusammensetzen. Ein Sofa, das für langzeitige Verwendung vorgesehen wurde.

*Metropolitan* / Légèreté et personnalité sont les traits qui définissent la collection Metropolitan, un authentique "must" du siège tapissé. Des pieds métalliques à l'élégance discrète soutiennent, presque dans l'air, la confortable présence des modules réalisés avec une structure en bois, des assises et des coussins en mousse de polyuréthane. Un canapé conçu pour une utilisation prolongée.







## Metropolitan

Frame made of reinforced flanders pine wood; suspension by means of high-quality elastic belts. Calibrated metal tube or solid beech wood legs; metal finishes: nickel/chrome shiny or matt finish, as well as customised RAL varnish (with surcharge); wood finishes: natural, wenge, cherry, nut and oak. Seat and backrest made of CFC-free high-quality polyurethane foam, covered by high-quality cotton. Completely removable upholstery, except leather.

Estructura de madera de pino flandes reforzada; suspensión mediante cinchas elásticas de alta calidad. Pies metálicos en tubo calibrado o madera de haya maciza; acabados metálicos: tratamiento níquel/cromo brillo o mate, si como lacado en RAL cliente (con cargo adicional); abados madera: natural, wengué, cerezo, nogal y roble. Asientos y respaldos realizados en spumas de poliuretano de alta calidad y libros de CFC, recubiertos por boata de alta calidad. Totalmente desenfundable, excepto piel.

Struktur aus verstärktem Pinienholz (Flandern); Aufhängung durch elastische Bänder höchster Qualität. Füße aus kalibriertem Rohr oder sssivem Buchenholz. Metall-Endverarbeitungen: Nickel/Chrom-Behandlung, glänzend oder att, und RAL-lackiert nach Kundenwunsch (mit Zuschlag). Holz-Endverarbeitungen: Natur, enge, Kirschbaum, Nussbaum und Eiche. Sitz und Rücken hergestellt aus FCKW-freiem Iyurethanschaum höchster Qualität, umgeben von Watte höchster Qualität. Komplet abziehbar, ausgenommen Ausführung in Leder.

Structure en bois de pin des Flandres renforcé ; suspension par sangles élastiques de haute qualité. Pieds métalliques en tube calibré ou en bois de hêtre massif ; finitions métalliques : traitement nickel/chrome brillant ou mat, ainsi que laquage en RAL du client (avec coût supplémentaire). Finitions bois : naturel, wengé, cerisier, noyer et chêne. Assises et dossiers en mousse de polyuréthane de haute qualité et sans CFC, enrobée d'ouate de haute qualité. Entièrement déhoussable, sauf pour le canapé en cuir.

ARMCHAIR (ref. B-1)

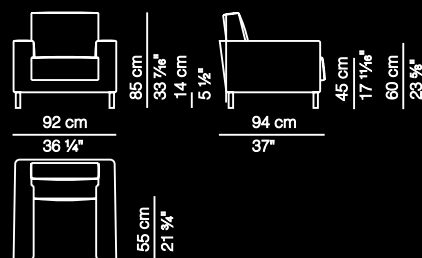

ARMCHAIR (ref. B-2)

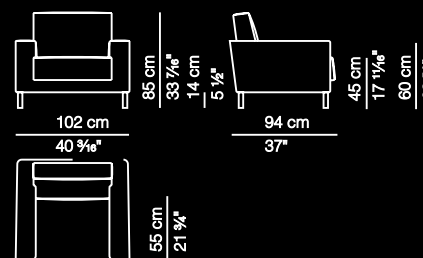

LOWE SEAT (ref. LWS)

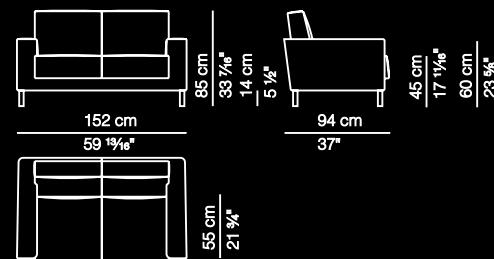

TWO SEATER SOFA (ref. S2/P)

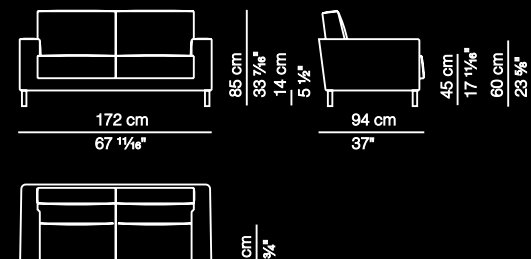

THREE SEATER SOFA (ref. S3/P)

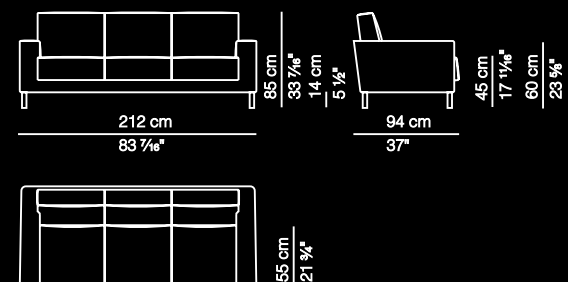

LARGE FOUR SEATER SOFA (ref. S4/P)

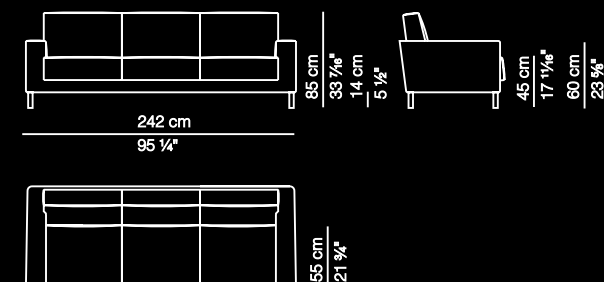

LATERAL ELEMENT (ref. MDB-1)

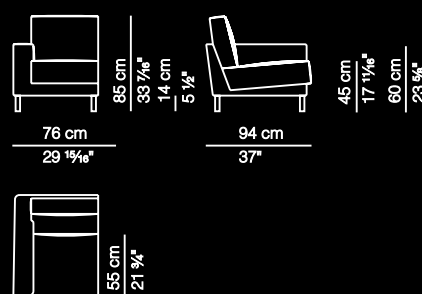

LATERAL ELEMENT (ref. MDB-2)

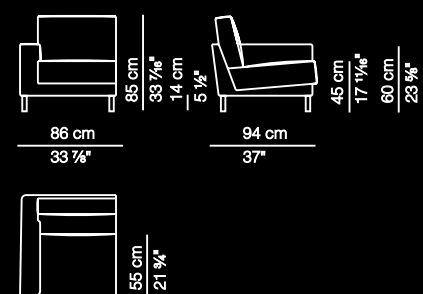

LOWE SEAT LATERAL ELEMENT (ref. MDB-LWS)

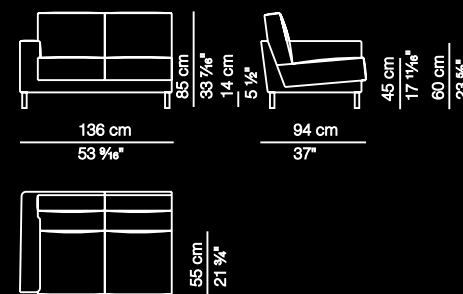

TWO SEATER LATERAL ELEMENT (ref. MDB-2/P)

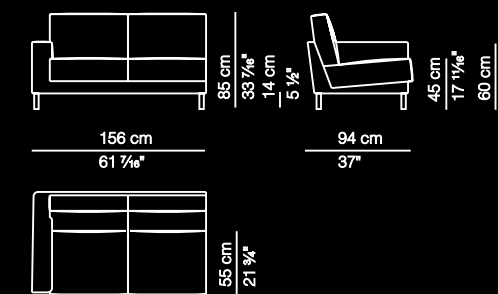

THREE SEATER LATERAL ELEMENT (ref. MDB-3/P)

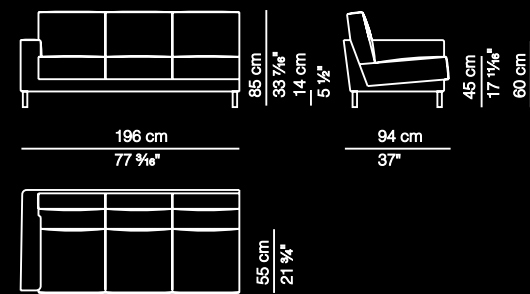

FOUR SEATER LATERAL ELEMENT (ref. MDB-4/P)

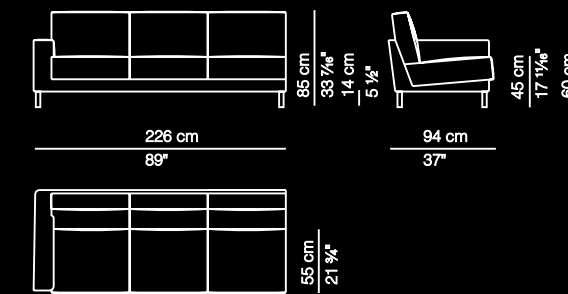

CENTRAL ELEMENT (ref. MD-1)

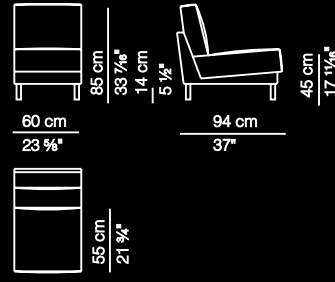

CENTRAL ELEMENT (ref. MD-2)

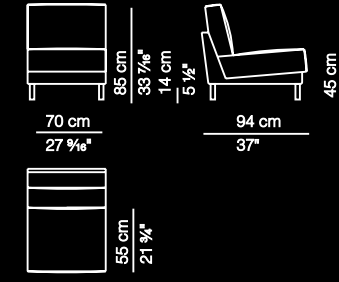

LOWE SEATER CENTRAL ELEMENT (ref. MD-LWS)

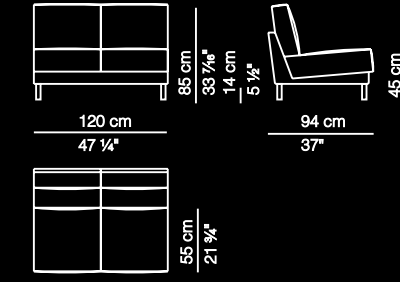

TWO SEATER CENTRAL ELEMENT (ref. MD-2/P)

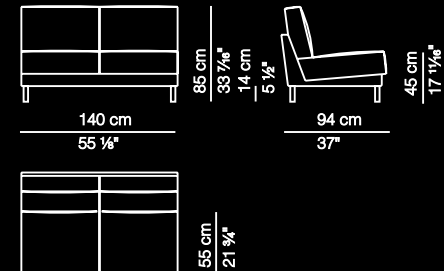

THREE SEATER CENTRAL ELEMENT (ref. MD-3/P)

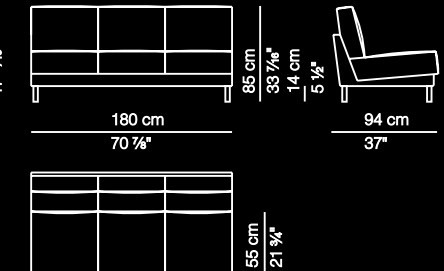

FOUR SEATER CENTRAL ELEMENT (ref. MD-4/P)

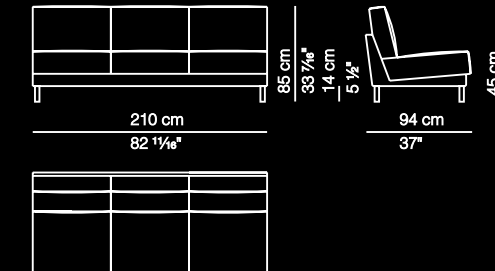



CHAISE LONGUE (ref. CHL-1)

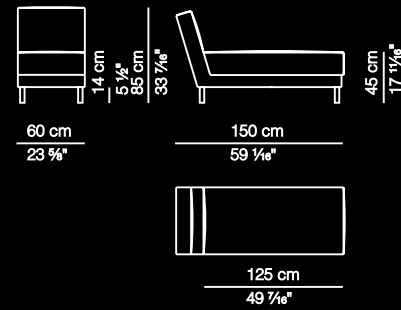

CHAISE LONGUE 76 (ref. CHL-2)

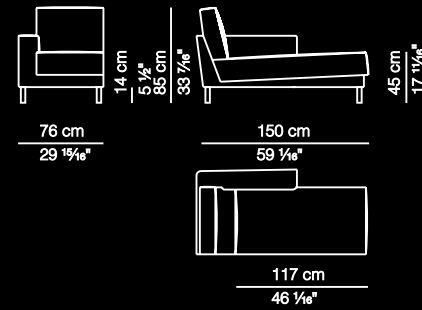

CHAISE LONGUE 80 (ref. CHL-3)

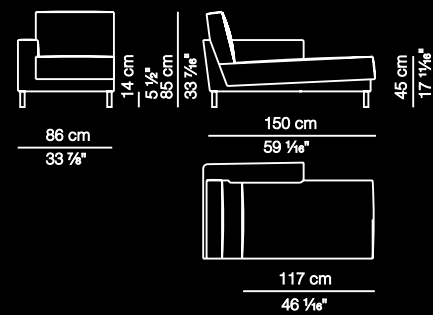

CORNER ELEMENT (ref. RI/1P)

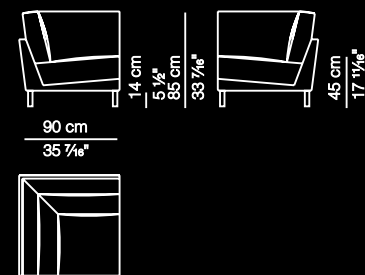

POUF 70 (ref. PF70)

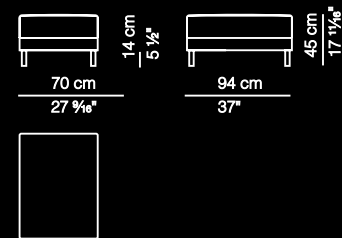

POUF 120 (ref. PF120)

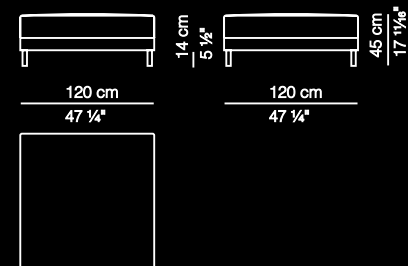

POUF 140 (ref. PF140)

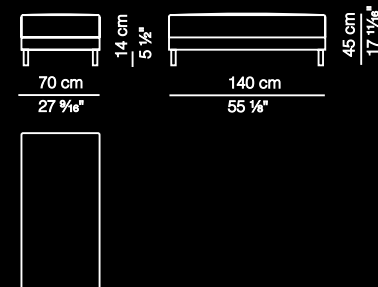

# Premier

A classic that never gets old, comfort, the adaptability of the backrest, the subtle elegance of its lines have turned this sofa into the first of an own category of sofas.





PREMIER

designed by Alberto Levore





*Premier* / This sofa is born out of the combination of design and engineering. Sober, elegant and extraordinarily comfortable, it has turned into an undeniable classic. The internal mechanism of the backrest lets you find your perfect inclination, on a frame of pure lines. Premier is one of the most imitated designs of its times.

*Premier* / De la comunión entre diseño e ingeniería nace este sofá, sobrio, elegante y extraordinariamente cómodo que ya se ha convertido en un clásico indiscutible. El mecanismo interno del respaldo permite hallar la inclinación exacta al gusto de cada uno sobre una estructura de líneas puras. Premier es uno de los diseños más imitados de su época.

*Premier* / Dieses Sofa entsteht aus der Vereinigung von Design und Engineering. Nüchtern, elegant und außerordentlich bequem, ist dieses Sofa bereits zu einem unbestreitbaren Klassiker geworden. Der in der Rückenlehne befindliche Mechanismus erlaubt die perfekte Neigung, nach Geschmack, auf dieser Struktur mit reinen Linien zu finden. Premier ist eines der meist nachgeahmten Designs seiner Zeit.

*Premier* / Ce canapé, sobre, é légant et extraordinairement confortable, est né de la communion entre design et ingénierie, et il s'est converti en un classique indiscutable. Le mécanisme interne du dossier permet de trouver l'inclinaison exacte au goût de chacun, sur une structure aux lignes pures. Premier est l'un des designs les plus imités de son époque.



**Premier**

Frame made of reinforced flanders pine wood; suspension by means of high-quality elastic belts. Calibrated metal tube or solid beech wood legs; metal finishes: nickel/chrome shiny or matt finish, as well as customised RAL varnish (with surcharge); wood finishes: natural, wenge, cherry, nut and oak. Seat and backrest made of CFC-free high-quality polyurethane foam, covered by high-quality cotton. Completely removable upholstery, except leather.

Estructura de madera de pino flandes reforzada; suspensión mediante cinchas elásticas de gran calidad. Pies de madera maciza de haya acabado wengué. Asiento fabricado con alma de espuma de poliuretano de varias densidades y libre de CFC, envuelta por edredón de plumas de oca. Respaldos y brazos realizados en plumas de oca. Mecanismo de articulación de respaldo made in Germany, de 5 posiciones. Tapizado de estructura fijo, cojines desenfundables.

Struktur aus verstärktem Pinienholz (Flandern); Aufhängung durch elastische Bänder höchster Qualität. Füße aus massivem Buchenholz, Endverarbeitung Wenge. Sitz zusammengesetzt aus einem FCKW-freien Polyurethanschaumkern verschiedener Dichten, umgeben von Gänsefedern. Rücken- und Armlehnen aus Gänsefedern. In Deutschland hergestelltes Verstellmechanismus für den Rücken, 5 verschiedene Positionen. Festgepolsterte Struktur und abziehbare Kissen.

Structure en bois de pin des Flandres renforcé ; suspension par sangles élastiques de grande qualité. Pieds en bois de hêtre massif fini wengé. Assise avec cœur en mousse de polyuréthane de différentes densités et sans CFC, enrobée d'un édredon en plumes d'oie. Dossiers et accoudoirs en plumes d'oie. Mécanisme d'articulation de dossier made in Germany, à 5 positions. Revêtement de la structure fixe, coussins déhoussables.

**ARMCHAIR (ref. B-1)**

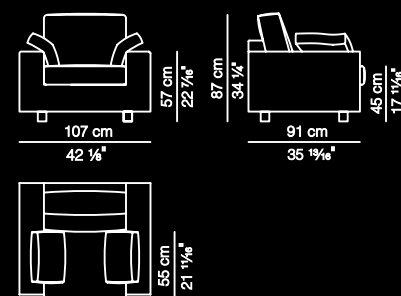

**LOWE SEAT (ref. LWS)**

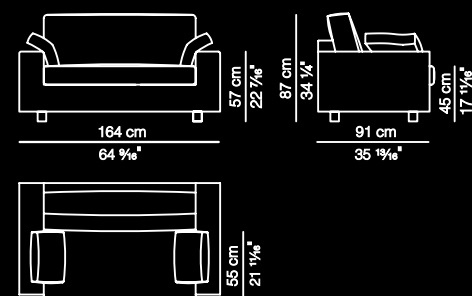

**TWO SEATER SOFA (ref. S2/P)**

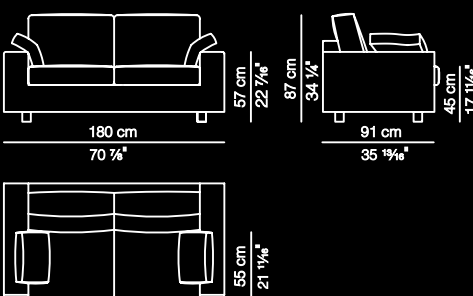

**LATERAL ELEMENT (ref. MDB-1)**

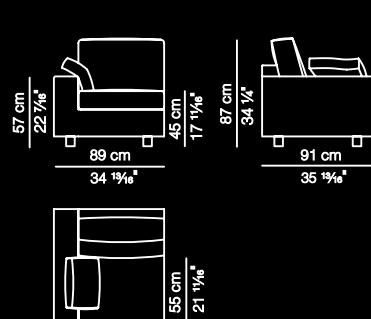

**LATERAL ELEMENT (ref. MDB-2)**

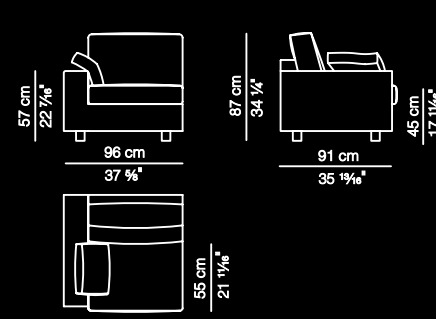

**THREE SEATER SOFA (ref. S3/P)**

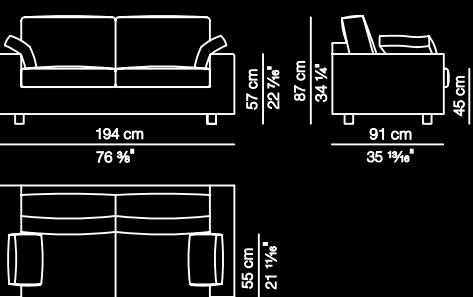

**FOUR SEATER SOFA (ref. S4/P)**

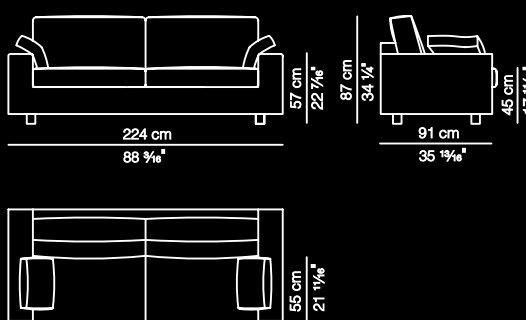

**LATERAL ELEMENT (ref. MDB-3)**

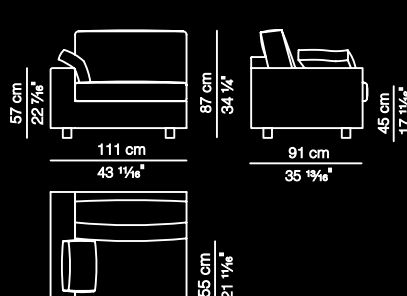

**CORNER ELEMENT (ref. R11/P)**

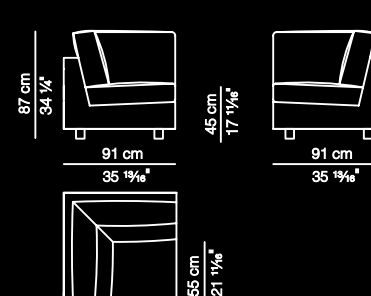

**CENTRAL ELEMENT (ref. MD-1)**

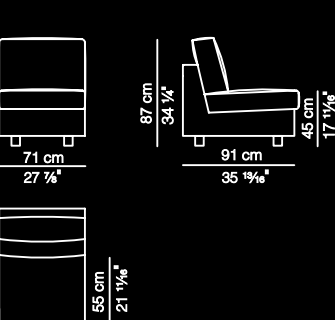

**CENTRAL ELEMENT (ref. MD-2)**

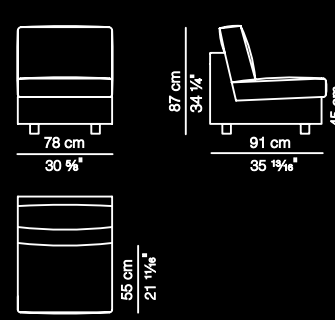

**CENTRAL ELEMENT (ref. MD-3)**

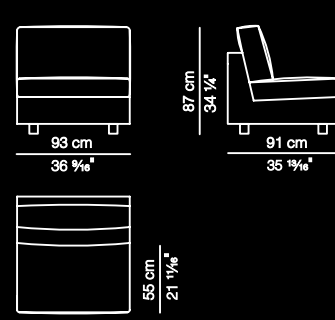

**CHAISE LONGUE (ref. CHL-2)**

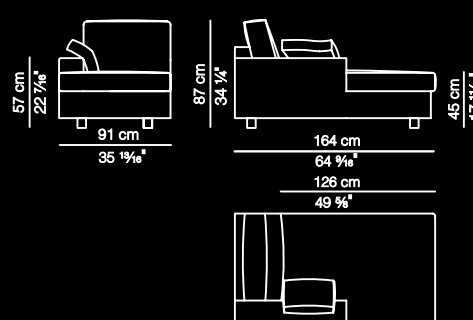

**POUF (ref. PF60)**

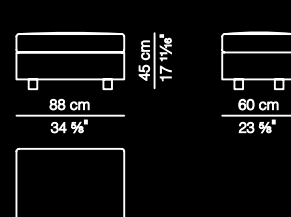



# Armand

An exquisite structure of solid wood, with an artisan evocation, supports an extremely comfortable, warm and homely armchair.

Its compact image allows us to integrate it in any space.







*Armand* / The expressive frame made of solid walnut wood supports this beautiful and compact armchair that expresses comfort and homely warmth in all types of atmospheres. The evocation of the work of woodworkers finds its place in welcoming modules filled with polyurethane foam with different densities.

*Armand* / La expresiva estructura de madera de nogal maciza sostiene esta bella y compacta butaca que expresa confort y calidez de hogar en todo tipo de ambientes. La evocación al trabajo de los ebanistas encuentra su acomodo en unos acogedores módulos rellenos de espuma de poliuretano de varias densidades.

*Armand* / Die ausdrucksvolle Struktur aus massivem Nussbaumholz stützt diesen hübschen und kompakten Sessel, der häusliche Bequemlichkeit und Wärme in jeder Art von Umgebungen ausdrückt. Die Erinnerung an die Arbeit der Tischler spiegelt sich in gemütlichen Modulen wieder, die mit Polyurethanschäumstoff verschiedener Dichten gefüllt sind.

*Armand* / L'expressive structure en bois de noyer massif soutient ce beau et compact fauteuil qui exprime le confort et la chaleur du foyer dans n'importe quelle ambiance. L'évocation du travail des ébénistes trouve son adaptation dans les accueillants modules rembourrés de mousse de polyuréthane de différentes densités.



## Armand

Frame made of massive American walnut or beech wood, water-based varnish, natural finish. Monoblock seat and backrest made of CFC-free high-quality polyurethane foam, covered by high-quality cotton. Non-removable upholstery.

Estructura de madera maciza de nogal americano o haya; barnizado al agua con acabado natural. Asiento y respaldo mono-bloque, fabricados con espumas de poliuretano de alta calidad y libres de CFC, recubiertos por boata de alta calidad. Tapizado fijo.

Struktur aus massivem, amerikanischem Nussbaumholz oder Buchenholz, auf Wasserbasis lackiert, mit natürlicher Endverarbeitung. Sitz und Rücken in Monoblock-Ausführung, hergestellt aus FCKW-freiem Polyurethanschaum höchster Qualität, umgeben von Watte höchster Qualität. Fester Bezug.

Structure en bois de noyer américain ou hêtre massif; verni à l'eau finition naturelle. Assise et dossier monoblocs en mousse de polyuréthane de haute qualité et sans CFC, enrobée d'ouate de haute qualité. Revêtement fixe.

ARMCHAIR (ref. B-1)

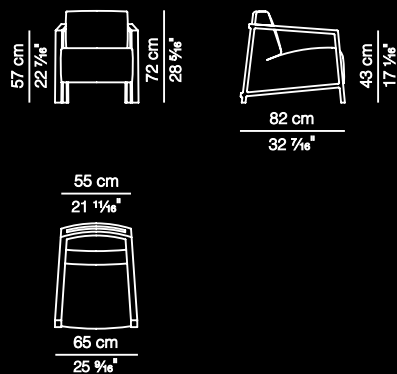

# Madrás

A singular armchair that plays with the unique geometry of the armrest and the back and also allows us to create complex modular programs that are formally suggestive.





200  
232201  
232

*Madrás / Madrás* is a programme of seats created from the discrete and suggestive shapes of a basic armchair that is combined to create unsuspected topographies. The geometry of the backrest and the armrest, which are one single piece, allows creating multiple variants completed by cushions filled with the best feathers.

*Madrás / Madrás* es un programa de asientos generado a partir de las formas discretas y sugestivas de una butaca básica que se combina formando topografías insospechadas. La geometría de respaldo y brazo, de una sola pieza, permite recrear múltiples variantes completadas con cojines rellenos de la mejor pluma.

*Madrás / Madrás* ist ein Programm aus Sitzen, das aus den diskreten und suggestiven Formen des Grundsessels entwickelt wurde, und aus der Kombination verschiedener Topographien entsteht. Die Geometrie der Rücken- und Armlehne, als ein einziges Stück, gibt die Möglichkeit, verschiedene Varianten zusammen zu stellen, mit Kissen, die die besten Federn enthalten.

*Madrás / Madrás* est un programme de sièges conçu à partir des formes discrètes et suggestives d'un fauteuil basique qui se combine en formant des topographies insoupçonnables. La géométrie de dossier et accoudoir, en une seule pièce, permet de recréer de multiples variantes complétées avec des coussins rembourrés de la meilleure plume.









## Madrás

Frame made of reinforced flanders pine wood; suspension by means of high-quality elastic belts. Solid metallic rod legs; available finishes: nickel/chrome shiny or matt finish, as well as customised RAL varnish (with surcharge). Monoblock seat, backrest and armrest made of CFC-free polyurethane foam, with different densities, covered by high-quality cotton. Completely removable upholstery, except leather.

Estructura de madera de pino flandes reforzada; suspensión mediante cinchas elásticas de gran calidad. Pies metálicos de varilla maciza; acabados disponibles: tratamiento níquel/cromo brillo o mate, así como lacado en RAL cliente (con cargo adicional). Asientos, respaldos y brazos mono-bloque, fabricados en espumas de poliuretano de varias densidades y libras de CFC, recubiertas por boata de alta calidad. Totalmente desfundable, excepto piel.

Struktur aus verstärktem Pinienholz (Flandern); Aufhängung durch elastische Bänder höchster Qualität. Füße aus massivem Metallstab. Verfügbare Endverarbeitungen: Nickel/Chrom-Behandlung, glänzend oder matt, und RAL-lackiert nach Kundenwunsch (mit Zuschlag). Sitz, Rücken und Armlehnen in Monoblock-Ausführung, hergestellt aus FCKW-freiem Polyurethanschaum verschiedener Dichten, umgeben von Watte höchster Qualität. Komplet abziehbar, ausgenommen Ausführung in Leder.

Structure en bois de pin des Flandres renforcé; suspension par sangles élastiques de grande qualité. Pieds métalliques en tige massive. Finitions disponibles : traitement nickel/chrome brillant ou mat, ainsi que laquage en RAL du client (avec coût supplémentaire). Assises, dossiers et accoudoirs monoblocs, avec mousse de polyuréthane de différentes densités et sans CFC, enrobée d'ouate de haute qualité. Entièrement déhoussable, sauf pour le canapé en cuir.

LATERAL ELEMENT (ref. MDB-1)

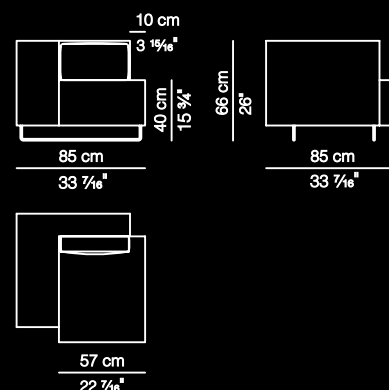

CENTRAL ELEMENT (ref. MD-1)

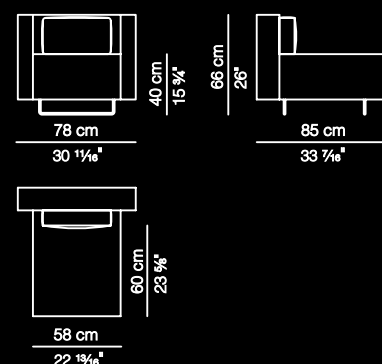

TWO SEATER CENTRAL ELEMENT (ref. MD-2/P)

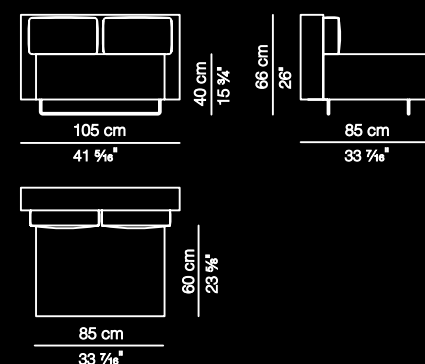

CORNER ELEMENT (ref. R1/P)

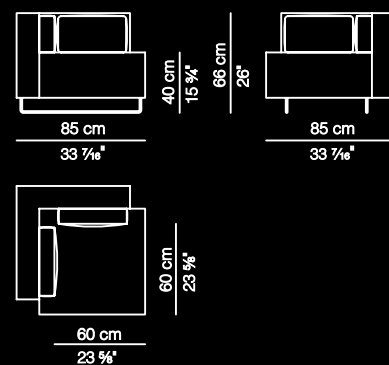

POUF (ref. PF70)

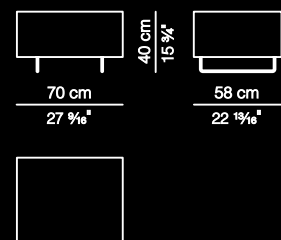

POUF (ref. PF85)

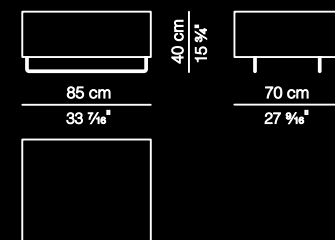

# Oberón

Balanced, solid and very comfortable. A collection that combines the aesthetics of stylised classicism with comfort functions supported on its internal technology.







210  
232211  
232

*Oberón* / The Oberón collection stands out due the possibility it offers to change the inclination of the backrest in order to achieve higher comfort. It consists of a sofa, an armchair, a chaise-longue and a pouf that can act as an auxiliary table. The precise design and the quality of the materials in all of the models predict countless options for the user.

*Oberón* / La colección Oberón destaca por la posibilidad de modificar la inclinación del respaldo para un mayor confort. Se compone de sofá, butaca, chaise longue y pouf que puede ejercer de mesa auxiliar. En todos los modelos, su preciso diseño y la calidad de los materiales, auguran innumerables opciones para el usuario.

*Oberón* / Die Kollektion Oberón sticht durch die Möglichkeit, die Neigung der Rückenlehne für mehr Komfort verstellen zu können, hervor. Sie setzt sich aus Sofa, Sessel, Chaise Longue und Pouf zusammen. Letzterer kann zudem die Funktion eines Beistelltisches übernehmen. In allen Modellen bietet das präzise Design und die Qualität der Materialien zahlreiche Optionen für den Nutzer.

*Oberón* / La collection Oberón se distingue par la possibilité de modifier l'inclinaison du dossier pour un plus grand confort. Elle se compose d'un canapé, d'un fauteuil, d'une chaise-longue et d'un pouf qui peut servir de table basse. Dans tous les modèles, son design précis et la qualité des matériaux prédisent d'innombrables options pour l'utilisateur.



## Oberón

Frame made of reinforced flanders pine wood; suspension by means of high-quality elastic belts. Legs made of solid beech wood; available finishes: natural, wenge, cherry, nut, oak, and black or white varnish. Seat made of a CFC-free polyurethane foam core, with different densities, covered by a duvet filled with goose feathers. Backrest and armrests made of goose feathers. The reclining version has a back-regulation mechanism made in Germany, with 5 positions. Completely removable upholstery, except leather.

Estructura de madera de pino flandes reforzada; suspensión mediante cinchas elásticas de gran calidad. Pies de madera maciza de haya; acabados disponibles: natural, wengué, cerezo, nogal, roble y lacados negro o blanco. Asiento fabricado con alma de espuma de poliuretano de varias densidades y libre de CFC, envuelto por edredón de plumas de oca. Respaldos y brazos realizados en plumas de oca. En versión reclinable, mecanismo de articulación de respaldo made in Germany, de 5 posiciones. Totalmente desenfundable, excepto piel.

Struktur aus verstärktem Pinienholz (Flandern); Aufhängung durch elastische Bänder höchster Qualität. Füße aus massivem Buchenholz. Verfügbare Endverarbeitungen: Natur, Wenge, Kirschbaum, Nussbaum, Eiche und schwarz oder weiß lackiert. Sitz zusammengesetzt aus einem FCKW-freien Polyurethanschaumkern verschiedener Dichten, umgeben von Gänsefedern. Rücken- und Armlehnen aus Gänsefedern. Die rückenverstellbare Ausführung ist mit einem in Deutschland hergestellten Mechanismus, mit 5 verschiedenen Positionen, ausgestattet. Komplett abziehbar, ausgenommen Ausführung in Leder.

Structure en bois de pin des Flandres renforcé; suspension par sangles élastiques de grande qualité. Pieds en bois de hêtre massif; finitions disponibles: naturel, wengé, cerisier, noyer, chêne et laquage noir ou blanc. Assise avec cœur en mousse de polyuréthane de différentes densités et sans CFC, enrobée d'un édredon en plumes d'oie. Dossiers et accoudoirs en plumes d'oie. Dans la version inclinable, mécanisme d'articulation de dossier made in Germany, à 5 positions. Entièrement déhoussable, sauf pour le canapé en cuir.

ARMCHAIR (ref. B-1)

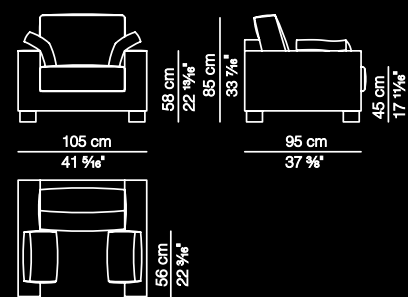

TWO SEATER SOFA (ref. S2/P)

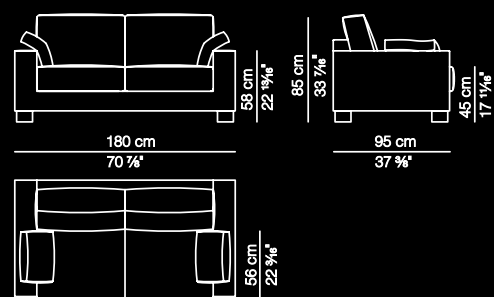

THREE SEATER SOFA (ref. S3/P)

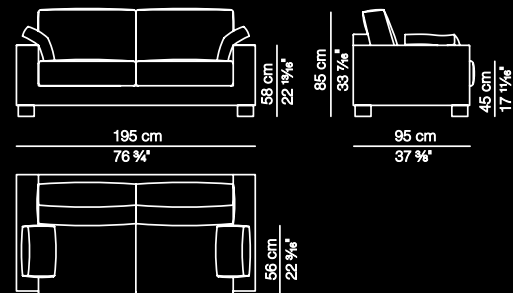

FOUR SEATER SOFA (ref. S4/P)

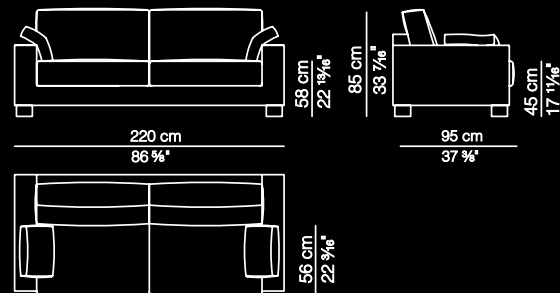

XL FOUR SEATER SOFA (ref. S4/PXL)

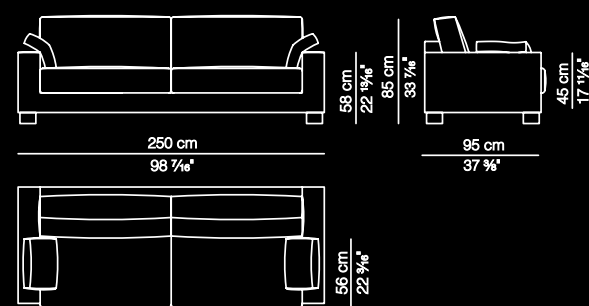

CHAISE LONGUE (ref. CHL-2)

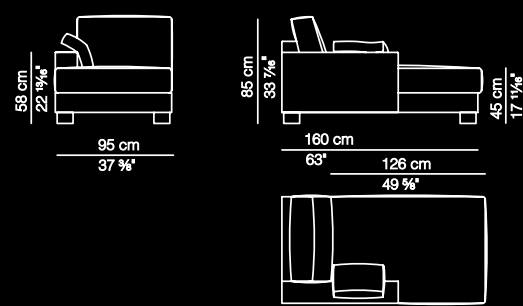

ARMCHAIR HIGH BACK (ref. B-2 A)

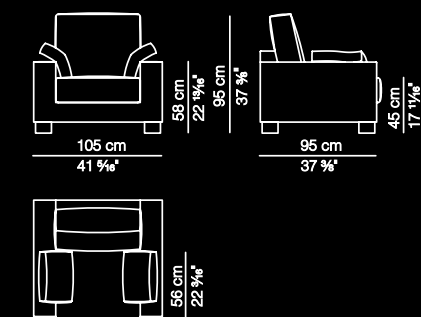

HIGH BACK TWO SEATER SOFA (ref. S2/P A)

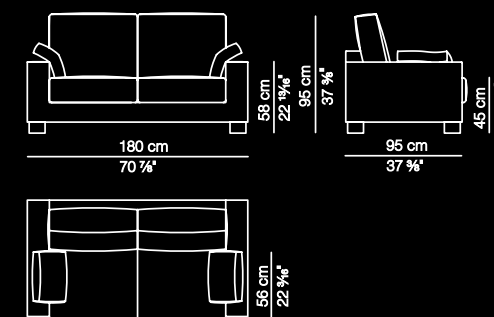

HIGH BACK THREE SEATER SOFA (ref. S3/P A)

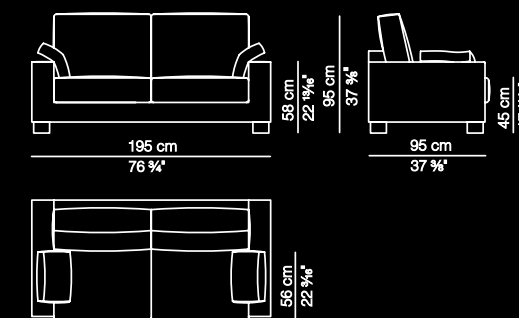

HIGH BACK FOUR SEATER SOFA (ref. S4/P A)

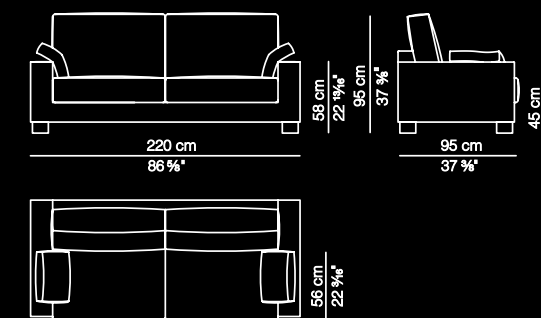

XL HIGH BACK FOUR SEATER SOFA (ref. S4/PXL A)

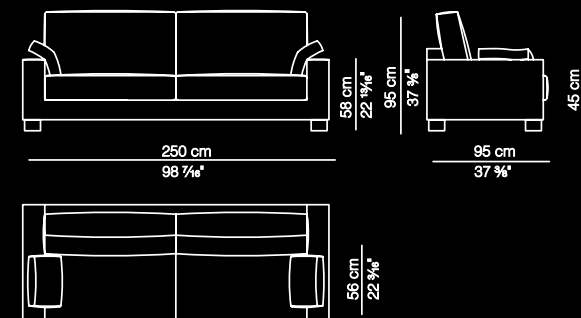

HIGH BACK CHAISE LONGUE (ref. CHL-2 A)

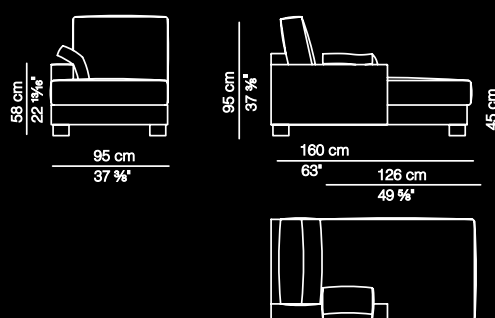

POUF (ref. PF100)

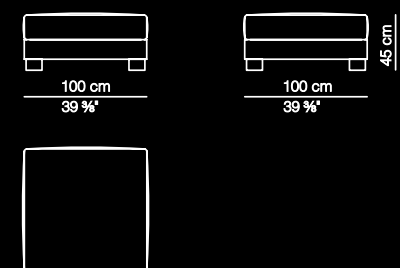

# Zone

Challenging the perception of stability, this risky exercise of style materialises in an armchair with an astonishing comfort and unmistakable personality.





218  
232219  
232

*Zone* / The feeling of surrounding comfort of this armchair seems to be contradicting the straight and conclusive lines of its profile. *Zone*, with its double inclination in the base, made of square steel tube and solid rod, both chrome-plated, has been made to surprise.

*Zone* / La sensación de envolvente comodidad de esta butaca parece entrar en contradicción con las líneas rectas y tajantes de su perfil. *Zone*, con su doble inclinación de la base, de tubo cuadrado de acero y varilla maciza, ambas cromadas, está pensada para sorprender.

*Zone* / Das Gefühl der einhüllenden Bequemlichkeit dieses Sessels scheint im Gegensatz zu den geraden und resoluten Linien des Profils zu stehen. *Zone*, mit der doppelten Neigung im Grundgestell, aus viereckigem Stahlrohr und soliden Stäben hergestellt, beide verchromt, wurde dafür vorgesehen, Erstaunen hervorzurufen.

*Zone* / La sensation de l'enveloppant confort de ce fauteuil semble entrer en contradiction avec les lignes droites et cassantes de sa silhouette. *Zone*, avec la double inclinaison de sa base, en tube acier carré et tige massive chromés, est pensé pour surprendre.



## Zone

Frame made of reinforced flanders pine wood. Metal legs made of calibrated tube; available finishes: nickel/chrome shiny or matt finish, as well as customised RAL varnish (with surcharge). Monoblock seat and backrest made of CFC-free polyurethane foam, with different densities, covered by high-quality cotton. Non-removable upholstery.

Estructura de madera de pino flandes reforzada. Pies metálicos en tubo calibrado; acabados disponibles: tratamiento níquel/cromo brillo o mate, así como lacado en RAL cliente (con cargo adicional). Asientos y respaldos mono - bloque, elaborados en espumas de poliuretano de varias densidades y libres de CFC, recubiertas por boata de alta calidad. Tapizado fijo.

Struktur aus verstärktem Pinienholz (Flandern). Metallische Füße aus kalibriertem Rohr. Verfügbare Endverarbeitungen: Nickel/Chrom-Behandlung, glänzend oder matt, und RAL-lackiert nach Kundenwunsch (mit Zuschlag). Sitz und Rücken in Monoblock-Ausführung, hergestellt aus FCKW-freiem Polyurethanschaum verschiedener Dichten, umgeben von Watte höchster Qualität. Fester Bezug.

Structure en bois de pin des Flandres renforcé. Pieds métalliques en tube calibré ; finitions disponibles : traitement nickel/chrome brillant ou mat, ainsi que laquage RAL du client (avec coût supplémentaire). Assises et dossiers monoblocs, en mousse de polyuréthane de différentes densités et sans CFC, enrobée d'ouate de haute qualité. Revêtement fixe.

ARMCHAIR (ref. SB-1)

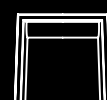
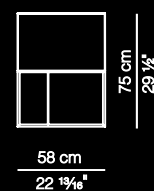
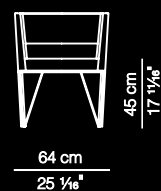

SILLA (ref. CHAIR)

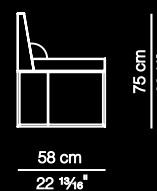
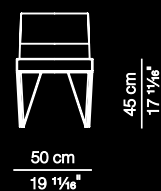

# Projects



STOCKHOLM Hotel | Nordic





BARCELONA Airport



BERLIN, Jolly NH



224  
232

225  
232



ABU DHABI Airport, First Class Lounge



STOCKHOLM Hotel Nordic



226  
232



227  
232

STOCKHOLM Scandic Anglais



BARCELONA Hotel OM



LONDON Walthamstow Library







